



შპს "ჯორჯიან უოთერ ენდ ფაუერის"
ტექნიკური ექსპერტიზის და პროექტირების დაპარტამენტი
საპროექტო სამსახური

**დიღუბა-ჩუღურათის რაიონში, პ. ბაგრატიონის მე-2 ჩიხში
წყალარინების ქსელის რეაბილიტაცია**

**ტექნოლოგიური ნაწილი
აღმომი 1**

თბილისი 2020

დაკვეთა №	1317 IC20-0415283
სტადია	მუშა პროექტი (მპ)

ნ ა ხ ა ზ ე ბ ი ს უ წ ყ ი ს ი

№	ნახაზის დასახელება	ფურცელი №
ტ ე ქ ნ ო ლ ო გ ი უ რ ი ნ ა ნ ი ლ ი		
1.	ნახაზების უწყისი	კ-1
2.	განმარტებითი გარათი	კ-2
3.	სიჭვასიური გეგმა	კ-3
4.	გეგმა არსებული და საპროექტო ქსელების დატანით №1	კ-4
5.	გეგმა არსებული და საპროექტო ქსელების დატანით №2	კ-5
6.	კანალიზაციის ქსელის გრძივი პროფილი	კ-6
7.	მიწის თხრილის განივი კვეთები	კ-7
8.	საპროექტო კანალიზაციის მოხვევის ჭა	კ-8
9.	საპროექტო კანალიზაციის მიერთების ჭა	კ-9
10.	საპროექტო კანალიზაციის სწორხაზოვანი ჭა	კ-10
11.	რ/გებონის სტანდარტული წყალარინების ჭა; მრგვალი ჭაბის კონსტრუქციული ელემენტების (საპირკვლის, რგოლების და ფილების) გადაბის კვანძი	კ-11
12.	ჭის ქვაბულის გამაგრების კვანძი	კ-12

№	ნახაზის დასახელება	ფურცელი №
კ ო ნ ს ტ რ უ ქ ს ი უ ლ ი ნ ა ნ ი ლ ი		
1.	ნახაზების უწყისი	სკ-1
2.	ჭის ანაქრები რკინაგებონის გადახურვის ფილა D=1000 მმ (საყალიბა ნახაზი)	სკ-2
3.	ჭის ანაქრები რკინაგებონის გადახურვის ფილა D=1000 მმ (არქირება); სპეციფიკაცია	სკ-3
4.	ჭის ანაქრები რკინაგებონის რგოლი D=1000 მმ H=900 მმ	სკ-4
5.	ჭის ანაქრები რკინაგებონის ძირი D=1000 მმ	სკ-5

ფორმატი	სტადია	ვარიანტი
A3	მ.პ.	1
პროექტი ავტომატურად:		
შენიშვნები:		
1. საერთო მონაცემები იხ. განმარტებით ბარათში. 2. თხრილის გათხრისას და სამონტაჟო სამუშაოების წარმოებისას დაცული იქნას შესაბამისი წესები.		
დამკვეთი	დიღუბა-ჩუღურეთის გიზნისწყლის	
დამკვეთის ადრესი	1317 IC20-0415283	
შემსრულებელი	 შ.პ.ს. "ჯორჯიან უოთერ ანდ ფაუერი" <small>თბილისი, შუღა (შხია) ჯუღელის ქ. №10</small> გეოინჟინერი უსაპროექტო და პროექტირების დაპროექტების-საპროექტო სამსახური	
საპროექტის უფროსი	თ. ხალვა	
პროექტის ხელმძღვანელი	ე. გვარამაძე	
შეამოწმა	ე. გვარამაძე	
შეამოწმა	მ. მთლუბაძე	
პროექტი	დიღუბა-ჩუღურეთის რაიონში, პ. გაბრატიონის მე-2 რიხში წყალარინების ქსელის რეაბილიტაცია	
თარიღი	აპრილი 2020	
ნახაზი	ნახაზების უწყისი	
მასშტაბი	ფურცელი №	ფურცლები
-	კ-1	12

მოქალაქეების განმარტებითი ბარათი

შესავალი - დიდუბე-ჩუღურეთის რაიონში, პ. ბაგრატიონის მე-2 ჩიხში წყალარინების ქსელის რეაბილიტაციის პროექტი დამუშავებულია შ.პ.ს "ჯორჯიან უოთერ ენდ ფაუერი"-ს ტექნიკური ექსპერტიზისა და პროექტირების დეპარტამენტის საპროექტო სამსახურის უფროსი სპეციალისტის ელენე გვარამაძის (T.: 598 55 01 20) მიერ. პროექტი მომზადებულია დიდუბე-ჩუღურეთის ბიზნესცენტრის მიერ გაცემული ტექნიკური დავალების შესაბამისად (უფროსი ინჟინერი დავით აბულაძე-T.: 599-91-26-24, ინჟინერი ირაკლი დოგრაშვილი T.: 599-18-42-60) და ითვალისწინებს პ. ბაგრატიონის მე-2 ჩიხში წყალარინების ქსელის რეაბილიტაციას, არსებული წყალარინების ქსელის გასაუმჯობესებლად.

არსებული მდგომარეობა:

- Ø არსებული ტრასა ზემოთ აღნიშნულ ქუჩაზე წყალარინების ქსელი მოწყობილია ძირითადად ასფალტირებულ და ნაწილობრივ გრუნტის საფარის ქვეშ.
- Ø არსებული ქსელის დეტალური ინფორმაცია ზემოთ აღნიშნულ ქუჩაზე არსებული საკანალიზაციო ქსელი მიერთებულია მიმდებარედ გამავალ არსებულ D=200 მმ საკანალიზაციო ქსელზე.
- Ø პროექტი ითვალისწინებს არსებული წყალარინების ქსელის და ჭების დემონტაჟს, შემდგომ საპროექტო ქსელის და ჭების მოწყობას ძირითადად იმავე ადგილას.
- Ø ვინაიდან საპროექტო მილის ტრაექტორია და სიღრმე ემთხვევა არსებულ წყალარინების მილის ტრაექტორიას და სიღრმეს, გრუნტი აღებულია IV კატეგორიის.
- Ø არსებული ინფრასტრუქტურული აქტივები- ქსელის რეაბილიტაციის შემდგომ მოხდება ასფალტის საფარის მოწყობა ჩუღურეთის გამგეობის მიერ.

კვლევითი სამუშაოები - დიდუბე-ჩუღურეთის ბიზნესცენტრის და ტოპო გეოდეზიური სამსახურის წარმომადგენლებთან ერთად მოხდა ადგილზე გასვლა და არსებული ქსელის შესწავლა - მოკვლევა, ჭების ჩაზომვა. ქსელი არის ამორტიზირებული.

საპროექტო გადაწყვეტილებები:

- Ø ასფალტის საფარის მოხსნა- გზის ასფალტის საფარის მოხსნა იგეგმება კომპანია GWP-ის მიერ.
- Ø საპროექტო ქსელი-საპროექტო ქსელის განვითარება, ასევე ობიექტის ჩართვა საკანალიზაციო ქსელში ითვალისწინებს პოლიეთილენის გოფრირებული მილის შეძენას და გამოცდას ჰერმეტიკობაზე, პროექტი ითვალისწინებს ქსელის მოწყობას პოლიეთილენის გოფრირებული მილებით: SN8 D=200 მმ სიგრძით L=101 მ და SN8 D=150 მმ სიგრძით L=20.5 მ.

საპროექტო ქსელის საერთო სიგრძე შეადგენს (მაგისტრალები და განშტოებები) ΣL=121.5 მ.

Ø ტრანშეის მოწყობის სამუშაოები საპროექტო კანალიზაციის ქსელის მოწყობა, შესაბამისი დიამეტრის და ჩაღრმავებების მიხედვით იხ. გვ. კ-7.

ქსელის ჩაღრმავება h ≥1,7 მ.-ს შემთხვევაში საჭიროა თხრილის და ტრანშეის კედლების გამაგრება.

Ø საპროექტო ინფრასტრუქტურული აქტივები-საპროექტო ქსელზე უნდა მოეწყოს სულ 7 ცალი D=1000 მმ კანალიზაციის ჭა. საპროექტო ჭის ტიპი იხ. კონსტრუქციულ ნაწილში, ხოლო ჭის სიღრმეები და დიამეტრები გეგმაზე და პროფილზე.

Ø საპროექტო ქსელის მოწყობა - საპროექტო ტრანშეაში მილები უნდა მოეწყოს ქვიშის ბალიშებს შორის (2-5 მმ ფრაქცია), მილის ქვეშ 15 სმ, მილს ზემოდან 30 სმ. შემდეგ თხრილის შევსება ხდება ქვიშა-ხრეშოვანი საფარით (არ უნდა იქნას გამოყენებული 80 მმ-ზე ზევით ფრაქცია-15%). ღორღის საფარი უნდა მოეწყოს 0-40 მმ ფრაქციით.

Ø საპროექტო ტრანშეის კომპაქტირება- საპროექტო ტრანშეის კომპაქტირება უნდა მოხდეს: ქვიშის ფენისთვის მილის ქვემოთ 15 სმ, მილის ზემოთ 30 სმ (K=0.98-1.25) შევსებით, ხოლო ქვიშა ხრეშოვანი საფარი (K=0.98-1.25) 30-30 სმ-იანი დაყოფით დაიტკეპნოს სატკეპნი დანადგარით. ტრანშეაში ქვიშა ხრეშოვანი ფენის ზემოთ მოსაწყობი ფენა დამოკიდებულია საპროექტო ტრასის ტიპზე (ასფალტი, გრუნტიანი გზა, ბეტონი, ქვაფენილი და სხვა).

Ø საპროექტო წყალარინების ქსელის ტესტირება-სავალდებულოა მოხდეს საპროექტო წყალარინების ქსელის გამოცდა ჰერმეტიკობაზე, რაც უნდა მოხდეს სპეციალიზირებული ჯგუფის თანდასწრებით.

Ø საპროექტო ქსელის გადაერთებითი სამუშაოები არსებული განშტოებების გადაერთების სამუშაოების შესასრულებლად, აუცილებელია, რომ გადაერთების თითოეული წერტილი წინასწარ იყოს გამოჩენილი სრულყოფილად, ხილული იყოს წყალარინების არსებული განშტოებები და მომზადდეს ინფრასტრუქტურა გადაერთებისთვის, ასევე განხორციელდეს მატერიალურ-ტექნიკური რესურსებისა და სამონტაჟო მასალების მობილიზება გადაერთების ადგილზე. განშტოებები უნდა იყოს წინასწარ მომზადებული გადაერთებისათვის.

Ø საპროექტო ტრანშეაზე ასფალტის საფარის მოწყობა -გზის ასფალტის საფარის დაგება იგეგმება ჩუღურეთის გამგეობის მიერ.

Ø საპროექტო ქსელზე სასიგნალო ლენტის მოწყობა- საპროექტო მაგისტრალზე მილის თავიდან 20 სმ სიმაღლეზე ეწყობა სასიგნალო ლენტი სიგრძით 101 მ.

საპროექტო ქსელზე სამუშაო უსაფრთხოების ნორმების დაცვა:

Ø მშენებლობის დროს ობიექტზე ადამიანის ჯანმრთელობისთვის საშიში სამშენებლო მასალების დემონტაჟის და ტრანსპორტირების დროს გათვალისწინებულ იქნას მუშა პერსონალის ჯანმრთელობის და შრომის უსაფრთხოების ნორმები.

Ø ქუჩაზე საპროექტო ქსელის მოწყობისას მიმდებარე შენობა ნაგებობების დეფორმაციისა და დაზიანების თავიდან აცილების მიზნით სამუშაოები წარიმართოს განსაკუთრებული სიფრთხილით.

დამატებითი საკითხები:

Ø ზემოთაღნიშნულ ჩიხში წყალარინების ქსელის განშტოებები შეიძლება დაერთებული იყოს ჭის გარეშე, ამიტომ განშტოებები აღებულია მეტობით.

Ø მშენებლობის დროს შეიძლება გამოიკვეთოს რიგი პრობლემები, რამაც შესაძლოა გამოიწვიოს პროექტიდან გადახვევა.

ს ა ე რ თ ი მ ი თ ი თ ე ბ ე ბ ი

1. სამუშაოების დაწყებამდე დასრულებულ იქნას ტრანშეის გასწვრივ საინჟინერო კომუნიკაციების არსებობა.
2. წინამდებარე პროექტი შესრულებულია გარე წყალმომარაგება-კანალიზაციის ქსელის СНИП 2.04.02-84 და СНИП 2.04.03-85 მითითებების თანახმად.
3. სამუშაოთა წარმოების ზედამხედველობა და მიღება-ჩაბარება განხორციელდეს СНИП 3.05.04-85 მიხედვით.
4. ობიექტის საპროექტო ჩართვები არსებულ ქსელთან დასრულებული და შეთანხმებული იქნას შ.პ.ს. "ჯორჯიან უოთერ ენდ ფაუერი"-ს რაიონის წყალსაღებ-კანალიზაციის ქსელის სამსახურთან.
5. მიწის სამუშაოების წარმოებისას აუცილებელია გეოლოგის ზედამხედველობა.
6. სამონტაჟო სამუშაოების წარმოება განხორციელდეს მილის მწარმოებელი ფირმის ტექნიკური მითითებების მიხედვით.
7. სამუშაოების დასრულების შემდეგ მილსაღებები გაიოცადოს დასრულებული ნორმების თანახმად.

ფორმატი	სტაფია	პარიანტი
A3	მ.პ.	1
პრობლემა აღნიშვნა:		
შენიშვნა:		
<ol style="list-style-type: none"> 1. საერთო მონაცემები იხ. განმარტებით ბარათში. 2. თხრილის გათხრისას და სამონტაჟო სამუშაოების წარმოებისას დასრული იქნას შესაფრთხილების წესები. 		
დაკვირვება		
დიღუბე-ჩუღურეთის ბიზნესცენტრი		
დაკვირვება	1317 IC20-0415283	
შეხვედრის დასრულება		
<p>შ.პ.ს. "ჯორჯიან უოთერ ენდ ფაუერი" <small>თბილისი, მუღლა (შხია) ჯუღელის ქ. №10</small> ბაქოში არსებული და პროექტირების დეპარტამენტი-საპროექტო სამსახური</p>		
საპროექტის უფროსი	თ. ხალვა	
პროექტის ხელმძღვანელი	მ. გვარამაძე	
შეასრულა	მ. გვარამაძე	
შეამოწმა	მ. მორგული	
პროექტი		
დიღუბე-ჩუღურეთის რაიონი, პ. ბაგრატიონის მე-2 ჩიხში წყალარინების ქსელის რეაბილიტაცია		
თარიღი	აპრილი 2020	
ნახაზი		
განმარტებითი ბარათი		
მასშტაბი	შურცელი №	შურცელი
-	კ-2	12

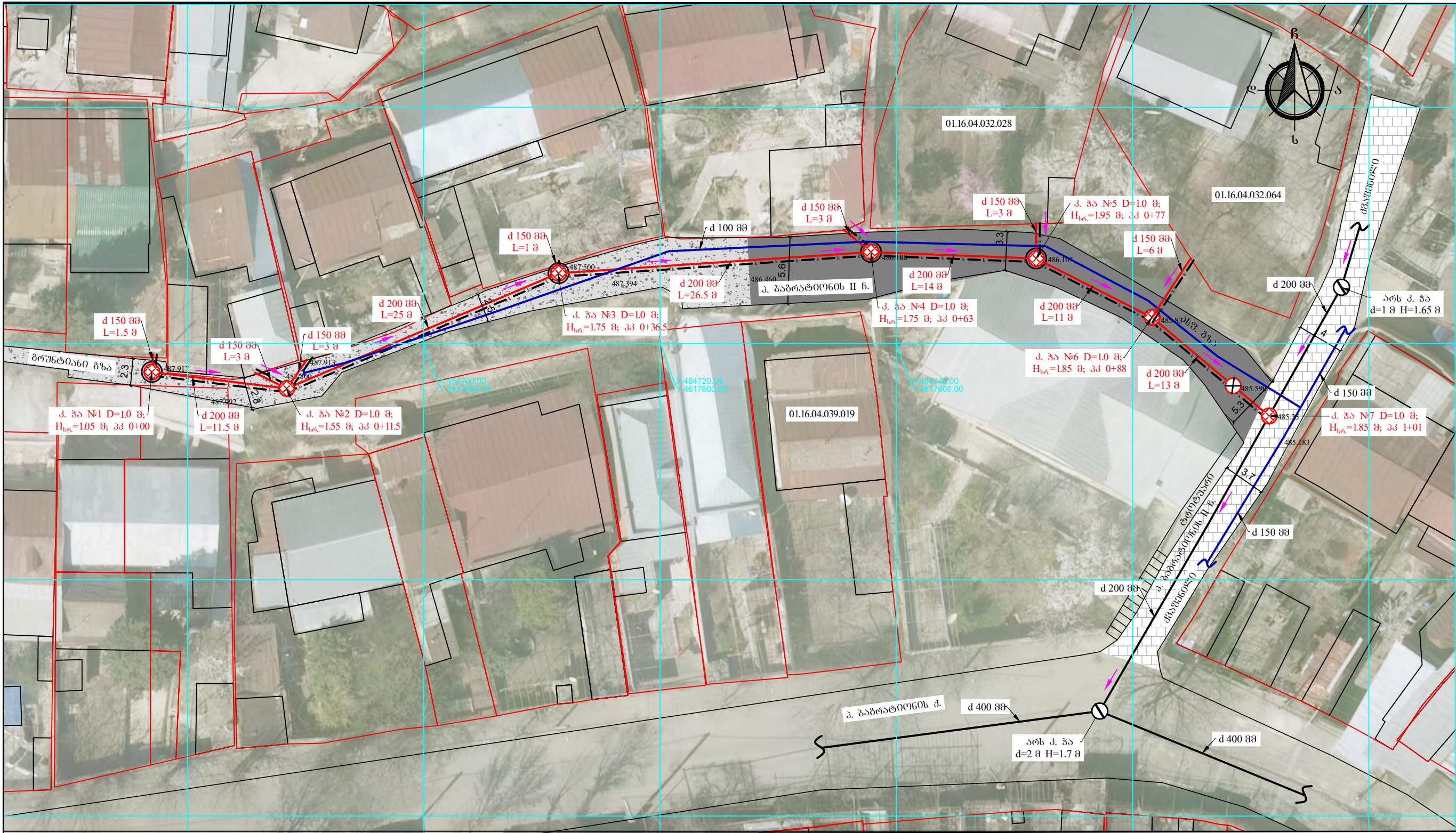

ფორმატი	სტაბილი	პარიანტი
-	მ.კ.	1

პროექტი ადრეგირებულია:

- არს. კანალიზაციის მიწა
- არს. წყალსადენის მიწა
- პან. სადამკვეთის მიწა
- საპ. კანალიზაციის მიწა
- არსებული კანალიზაციის პა
- კანალიზაციის სადამკვეთის პა
- საპროექტო კანალიზაციის პა (მოქმედებს არსებული პის დამკვეთის შემთხვევაში)
- საპროექტო კანალიზაციის პა

სტრუქტურული ნიშნები:

- ძვანგო
- ასფალტი
- ბუნებრივი

შენიშვნები:

- საპროექტო მიწის ნაკვეთის მფლობელის განმარტებით ბარათში.
- ზომები და ნიშნები მ-30.
- მიწის საფარის ფენის დასაზღვრად დასაზღვრად იქნას ტრასის გასწვრივ საინჟინერო კომპლექსივების არსებობა.
- თხრობის გათვალისწინებით საპროექტო საფარის ფენის წარმოებისას დაკვირვება იქნას შესრულებისას დაკვირვება.

დამკვეთი

ლიკუბა-რეკონსტრუქციის ბიზნესგეგმა

დამკვეთი

1317
IC20-0415283

შენიშვნები

გ.პ.ს. "გეოტექნიკური ინჟინერინგის კომპანია"
თბილისი, მღვიმის ქუჩა, კვანძის ქ. №10
გეოდეზიური, გეოტექნიკური და პროექტირების
დაარსება-საპროექტო საბუნების

საპროექტორის შეფარვა	თ. სალია
პროექტის ხელმძღვანელი	მ. გვარამია
შესრულდა	მ. გვარამია
შეამოწმა	მ. გომეზაძე

პროექტი

**ლიკუბა-რეკონსტრუქციის რეკონსტრუქციის
პ. გაბრატოვის მე-2 რიხის
წყაროების ქსელის
რეკონსტრუქციის გეგმა**

თარიღი	აპრილი 2020
ნახაზი	

სტრუქტურული გეგმა

მასშტაბი	ფურცელი №	ფურცლები
1:250	კ-3	12

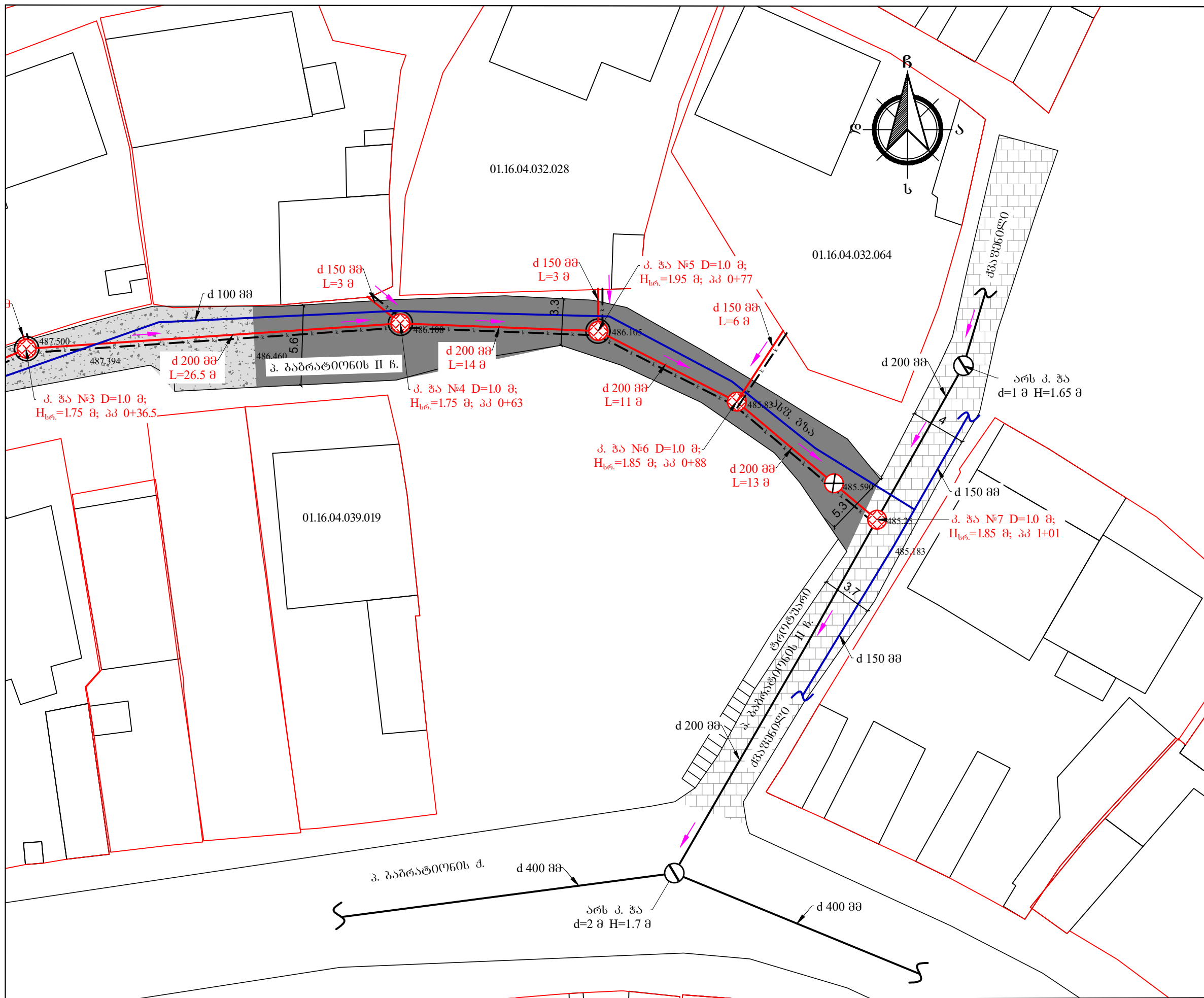

ფორმატი	სტაფია	პარიანტი
-	მ.პ.	1
პროექტი ავტორი:		
<ul style="list-style-type: none"> — არს. კანალიზაციის მიწა — არს. წყალსადენის მიწა — კან. სადამორთავო მიწა — სავ. კანალიზაციის მიწა ⊗ არსებული კანალიზაციის ჰა ⊗ კანალიზაციის სადამორთავო ჰა ⊗ საპროექტო კანალიზაციის ჰა (მოქმედა არსებული ჰის დამორთავის შემდგომ) ⊗ საპროექტო კანალიზაციის ჰა 		
<ul style="list-style-type: none"> ▨ ძვანული ▨ ახალი ▨ ბუნები 		
შენიშვნები:		
<ol style="list-style-type: none"> 1. საერთო მიწისფენი იხ. განმარტებით ბარათში. 2. ზომები და ნიშნულები მ-ში. 3. მიწის საფუძვლის დაწვრილება დაზუსტებულ იქნას ტრანსის პასპორტის საბაზისზე კომპიუტერული არსებობა. 4. თხრობის გათვალისწინებით საპროექტო საფუძვლის წარმოების დაგეგმილი იქნას შესაბამისი ვიზუალიზაცია. 		
დაამუშავა		
დიდი-რეკონსტრუქციის გეგმვა		
დაამუშავა	1317	
შემსრულებელი	IC20-0415283	
		
შ.პ.ს. "ჯორჯინი უთერ ანდ ვაუერ" თბილისი, მეფის (შხა) ჯუღელის ქ. №10 გეოდეზიური და კონსტრუქციის დაპროექტირების-სარეკონსტრუქციო სამსახური		
საპროექტოს უფროსი	თ. სალია	
პროექტის ხელმძღვანელი	მ. გვარამაძე	
შეასრულა	მ. გვარამაძე	
შეამოწმა	მ. მოდგვაძე	
პროექტი		
დიდი-რეკონსტრუქციის რეკონსტრუქციის გეგმვა-2 ნიშნის გეოდეზიური და კონსტრუქციის სამსახური		
თარიღი	აპრილი 2020	
ნახაზი		
გეგმა არსებული და საპროექტო ქსელის დაბანტი №1		
მასშტაბი	ფურცელი №	ფურცლები
1:250	კ-4	12

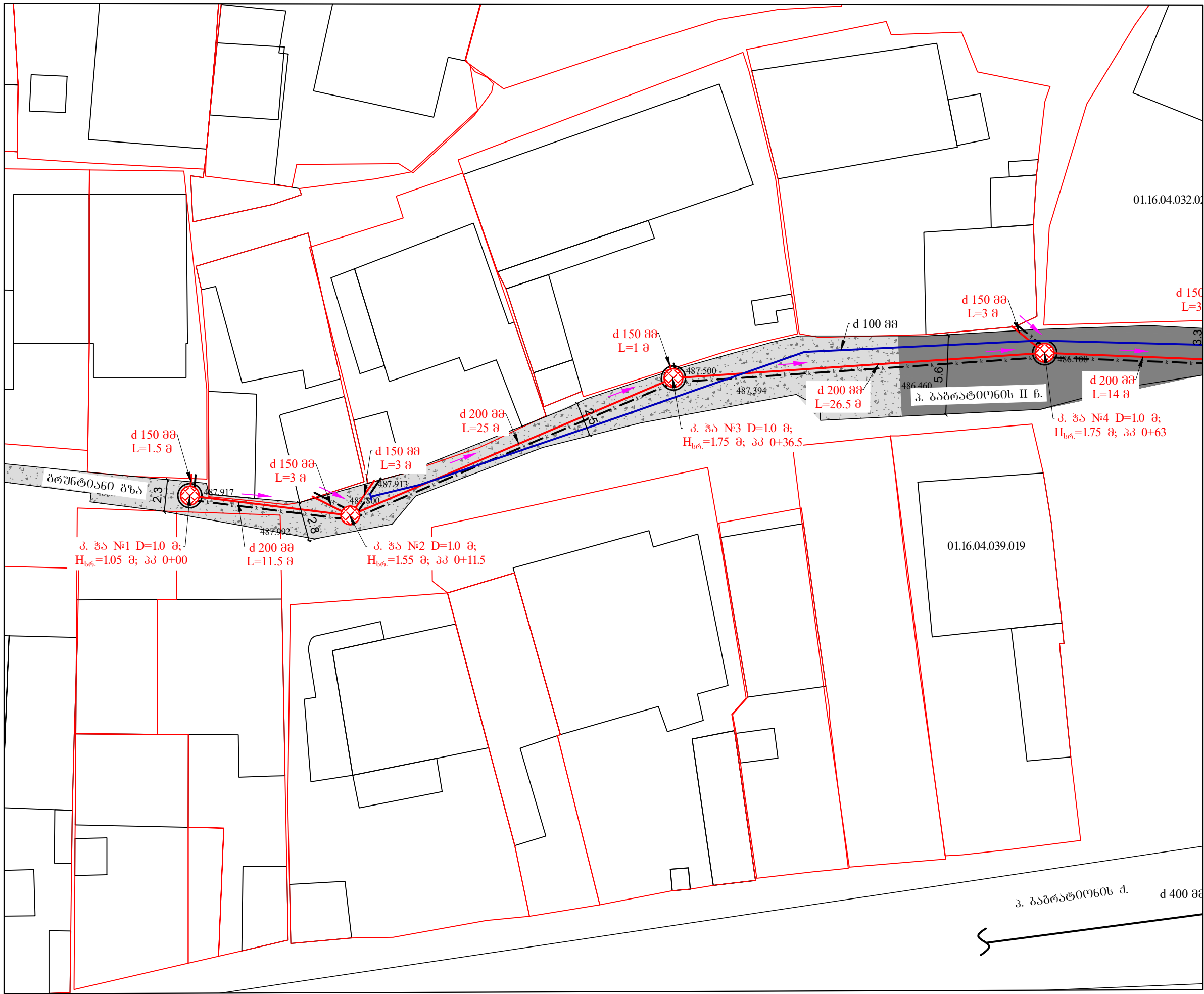

ფორმატი	სტადია	პარიანტი
-	მ.პ.	1
<p>პროექტით აღნიშნული:</p> <ul style="list-style-type: none"> — არს. კანალიზაციის მიწი — არს. წყალსადენის მიწი — კან. სადგომოებო მიწი — სპ. კანალიზაციის მიწი ⊗ არსებული კანალიზაციის ჰა ⊗ კანალიზაციის სადგომოებო ჰა ⊗ სარემონტო კანალიზაციის ჰა (მოქმედა არსებული ჰის დემონტაჟის შემდეგ) ⊗ სარემონტო კანალიზაციის ჰა <p>ქვანო</p> <p>ასფალტი</p> <p>ბრუნტი</p>		
<p>შენიშვნები:</p> <ol style="list-style-type: none"> საერთო მონაცემები იხ. განმარტებით ბარათში. ზომები და ნიშნულები მ-ში. მიწის საშუალოების დაწესებულება დასაშუალოდ იქნას ტრანსის გასწვრივ სანქციონირებული კომუნიკაციების არსებობა. თხრობის ბათრობის და სადგომოებო საშუალოების წარმოების დასაშუალოდ იქნას უსაფრთხოების წესები. 		
<p>დაამუშაო</p> <p>დიდუბა-ჩუღუბათის მიწისმფლობელი</p>		
<p>დაკვეთის № 1317 IC20-0415283</p> <p>შესრულებული</p> <p></p> <p>მ.პ.ს. "ჯორჯიან უოთერ ანდ ფაუერი" თბილისი, მედიის (მზა) ჯუღელის ქ №10 გეოდეზიური მსახურების და პროექტირების დაარსებები-საპროექტო სამსახური</p>		
სარემონტო უბნის	მ. სალია	
პროექტის ხელმძღვანელი	ქ. გვარამაძე	
შესრულა	ქ. გვარამაძე	
შეამოწმა	მ. მოღებაძე	
პროექტი		
<p>დიდუბა-ჩუღუბათის რაიონში, პ. ბაბრათიონის მე-2 ჩიხში წყალარინების ქსელის რეაბილიტაცია</p>		
თარიღი	აპრილი 2020	
ნაზარი		
<p>გეგმა არსებული და საპროექტო ქსელის დაბანით №2</p>		
მასშტაბი	ფურცელი №	ფურცლები
1:250	კ-5	12

კანალიზაციის ქსელის ბრძოვი პროექტი

3. 1:100

3. 1:500

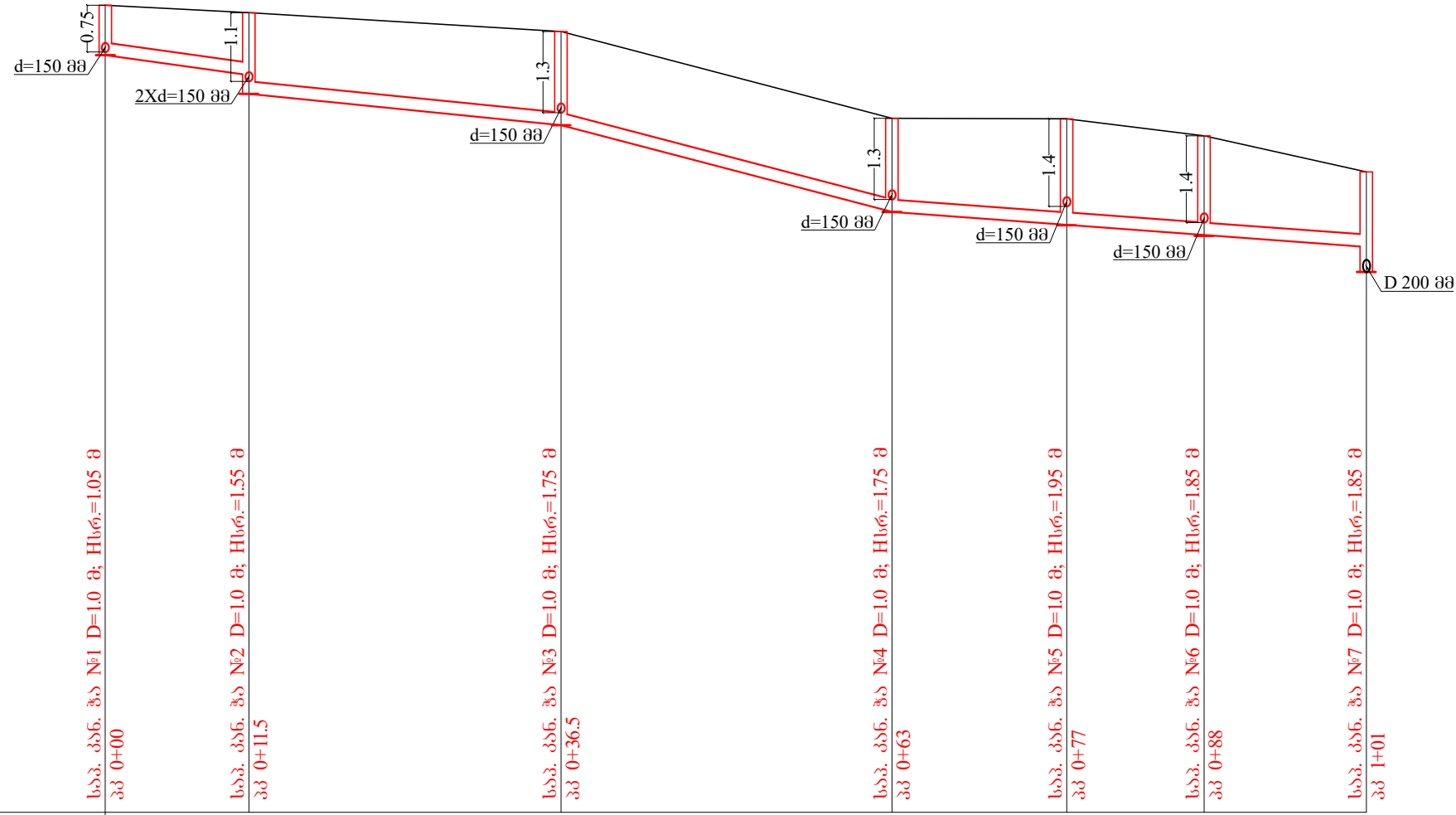

მილის დანახელება, მასალა და დიამეტრი	კოლითილენის გოფირებული მილი D 200 SN 8 L=101 მ							
მილის ჩაღრმავება	0.8	1.3	1.5	1.5	1.7	1.59	1.2 1.6	
მილის ძირის ნიშნული	487.12	486.8 486.5	486	484.61	484.4	484.24	484.05 483.65	
მიწის ზედაპირის ნიშნული	487.92	487.8	487.5	486.11	486.1	485.83	485.25	
მ ა ნ კ ი ლ ე ბ ი	11.5	25	26.5	14	11	13		
სიგრძე ქანობი	11.5	0.0278	25	0.02	26.5	0.0524	38	0.0147

ფორმატი	სტადია	პარიანტი
A3	მ.პ.	1
პროექტი ავტომატურად:		
შენიშვნები:		
<ol style="list-style-type: none"> საერთო მონაცემები იხ. განმარტებით ბარათში. თხრილის გათხრისას და სამონტაჟო სამუშაოების წარმოებისას დაცული იქნას შესაბამისი წესები. 		
დაკვეთი		
დიდება-ჩუღარეთის გიზენსენერი		
დაკვეთა	1317	
	IC20-0415283	
შემსრულებელი		
	შ.პ.ს. "ჯორჯინა უოთერ ენდ ფაუარი" <small>თბილისი, მუღლა (მზია) ჯუღელის ქ. №10</small> გეოდეზიური მსახურების და პროექტირების დაპროექტირების-საპროექტო სამსახური	
საპროექტოს უფროსი	თ. ხალვა	
პროექტის ხელმძღვანელი	ე. გვარამაძე	
შეამოწმა	ე. გვარამაძე	
შეამოწმა	მ. მთლვაძე	
პროექტი		
დიდება-ჩუღარეთის რაიონში, პ. გაბრატონის მე-2 რიხში წყალარინების ქსელის რეაბილიტაცია		
თარიღი	აპრილი 2020	
ნახაზი		
კანალიზაციის ქსელის ბრძოვი პროექტი		
მასშტაბი	ფურცელი №	ფურცლები
-	კ-6	12

კანალიზაციის მიწის
თხრილის ბანივი კვეთი

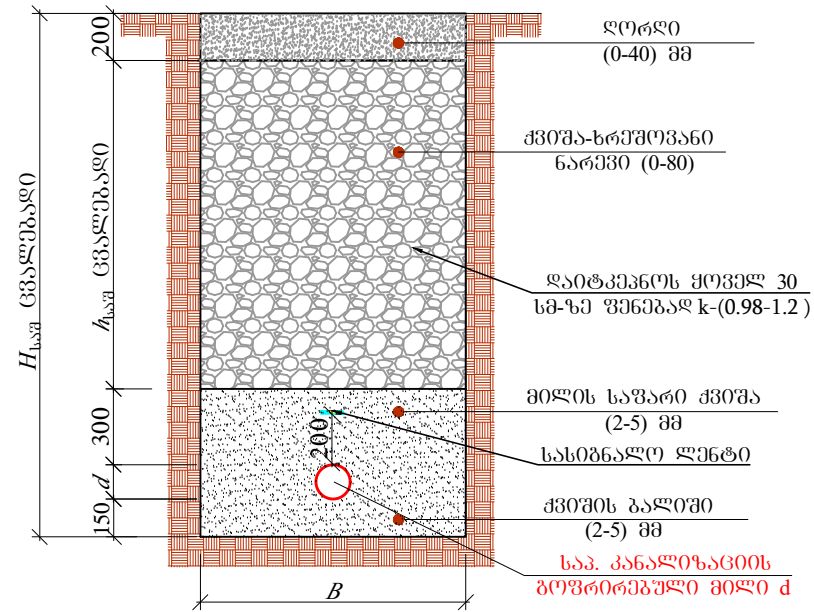

№	d	H _{საშ}	B	h _{საშ}	L (მ)
1	200	1350	700	500	100
2	150	1150	700	350	20.5

კანალიზაციის მიწის
თხრილის ბანივი კვეთი

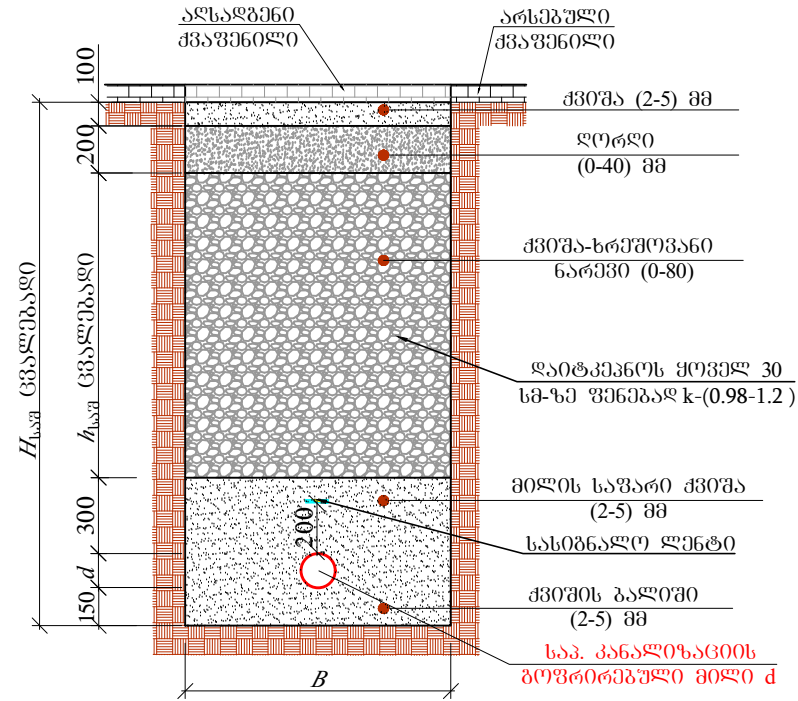

№	d	H _{საშ}	B	h _{საშ}	L (მ)
1	200	1350	700	400	1

ფორმატი	სტადია	ვარიანტი
A3	მ.პ.	1
პირობითი აღნიშვნები:		
შენიშვნები:		
<ol style="list-style-type: none"> საერთო მონაცემები იხ. განმარტებით ბარათში. თხრილის გათხრისას და სამონტაჟო სამუშაოების წარმოებისას ღაცული იქნას შესაფრთხილების წესები. 		
ღამკვეთი	დიღუბა-ჩუღურათის გინენსენბრი	
ღამკვეთა	1317 IC20-0415283	
შემსრულებელი	 <p>შ.პ.ს. "ჯორჯიან უოთერ ანდ ფაუარი" თბილისი, შუღვა (შხია) ჯუღუღის ქ. №10 ბჰენიკური ენსარბიონის და პრუენტირების ღეარბაენენი-სარუმბო სამსახური</p>	
სარუმბტოს უმბრტი	თ. სელია	
პრუმბტოს ხელმეღვანელი	ე. გვარამბამე	
შეახრულა	ე. გვარამბამე	
შეახოუვა	მ. მოღბეპამე	
პრუმბტი	<p>დიღუბა-ჩუღურათის რაიონი, პ. ბაბრბაბონის მე-2 რიხში წყალარინენის ქსელის რეაბილიტაცია</p>	
თარიღი	აგვისბრ 2020	
ნახაზი		
მინის თხრილის ბანივი კვეთები		
მანშტაბი	შურბელი №	შურბლეპი
-	ქ-7	12

საპროექტო კანალიზაციის მოხვევის ჯა
ჭრილი I-I

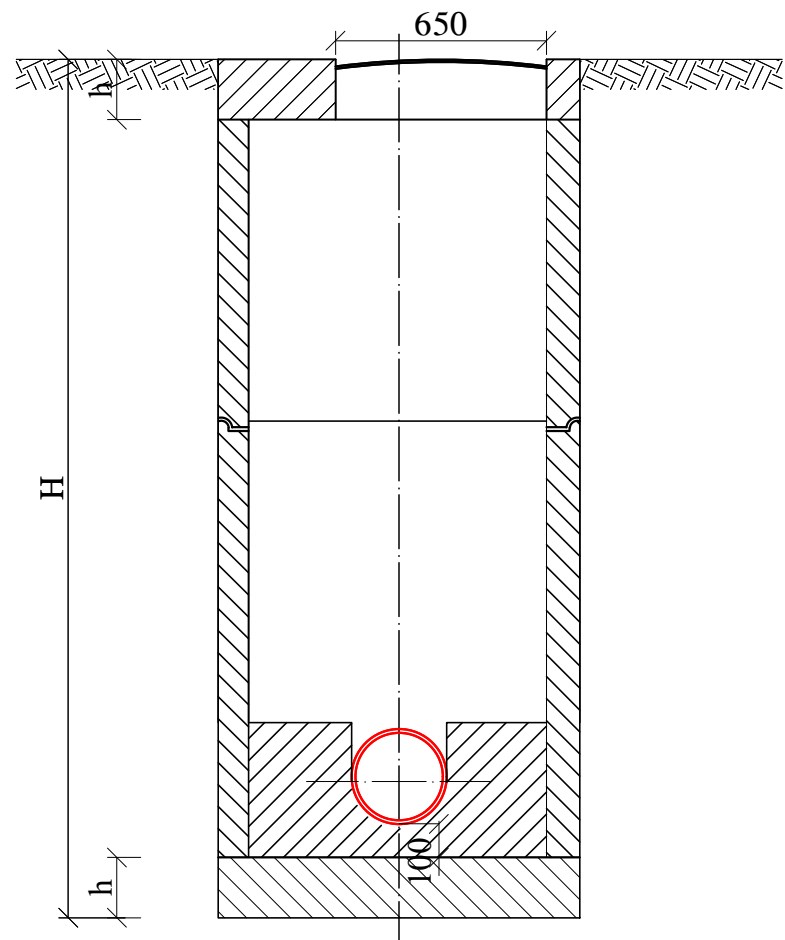

ბეჭედა

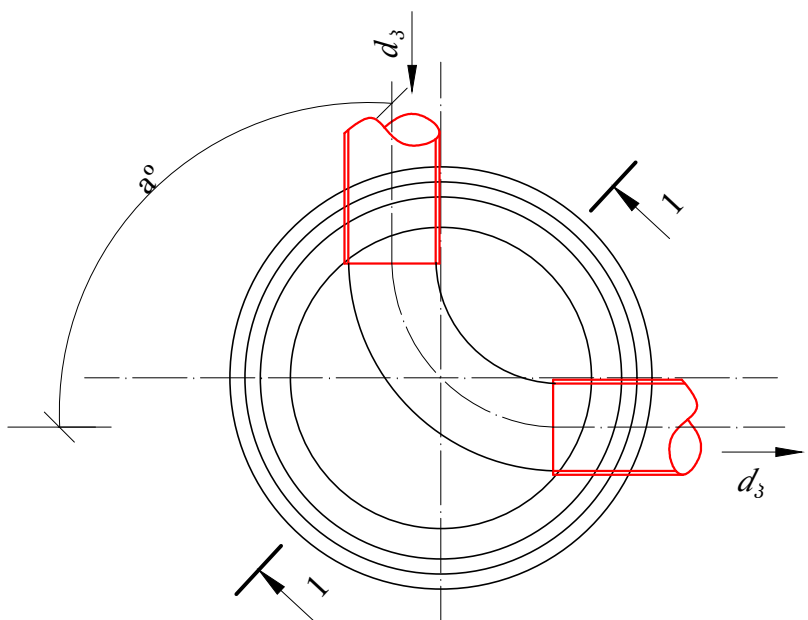

შ ე ნ ი შ ე ნ ა:

ჭის გადახურვის და ძირის ფილის სისქე h იხილეთ
კონსტრუქციულ ნაწილში.

ჭის დიამეტრი D	მილის დიამეტრი		ღარის სიმაღლე h _ღ	
	შემყვანი d ₃₁	გამყვანი d ₃₂		
1	2	3	4	
1000	150	150	200	
	200	200	300	
	250	250	350	
	300	300	400	
	350	350	450	
	400	400	500	
	450	450	550	
	500	500	600	
1500	600	700	800	
	700	800	950	
		700	800	800
		800	950	
	800	900	1050	
		800	950	
		900	1050	
	900	900	1050	
1000		1150		
2000	1000	1000	1150	

შ ე ნ ი შ ე ნ ა:

- ნახაზების ჩამონათვალი იხილეთ ფურ. კ-1
- ცხრილებში მოყვანილია კანალიზაციის ტიპური ჯაბის ანალოგიური ჯაბი.
- ჯაბის დიამეტრები და ღარის ჩაღრმავებები შეტანილი იქნას შესაბამისი ტიპის ჯაბის ცხრილებთან.
- ჯაბის კორიორიდან განხორციელდეს ჯის გარე კორიორში არა უმცირესი 2 ფენისა საპროექტო სისქით 4-5 მმ.
- წყალარინების თხრილის სიღრმის მიხედვით H-1.7 მ და მეტი საშუალოთა წარმოების უსაფრთხოების მიზნით მოვალეობა თხრილის ფარდების გასაბრუნა. იხ. გასაბრუნების ნახაზი.
- ანაკრები ჯის რგოლის გადაბმა განხორციელდეს კვირკვე-გვერდის ხსნარით წყალშეშვადი დანამატის დამატებით B-7 M-100 W8.
- კვირკვე-გვერდის ხსნარის მოცულობა დაჯუსტდეს აღბილზე ჯაბის კონსტრუქციული ელემენტების ზედაპირების სისწორისა და გეომეტრიული ზომების მიხედვით.
- იხილეთ კონსტრუქციული ნახაზების მიხედვით.

ფორმატი	სტაფია	ვარიანტი
A3	ა.ვ.	1
პროექტი ავტომატი:		
შენიშვნები:		
<ol style="list-style-type: none"> საპროექტო მონაცემები იხ. განმარტებით ბარათში. თხრილის გათხრისას და საშუალო საშუალოების წარმოებისას დატვირთი იქნას უსაფრთხოების წესები. 		
ლაკვიტი		
დიდუბა-ჩუღრეთის ბიზნესცენტრი		
ლაკვიტია	1317	
შენიშვნები	IC20-0415283	
შ.პ.ს. "ჯორჯინე უოთერ ენდ შაუარი" თბილისი, მდგა (შხია) ჯუღელის ქ. №10 გაენიჭილი ავტორიზაციის და პროექტირების დაარსებები-საპროექტო სამსახური		
საპროექტის უფროსი	თ. სალია	
პროექტის ხელმძღვანელი	ე. გვარამაძე	
შეასრულა	ე. გვარამაძე	
შეამოწმა	მ. მორგვაძე	
არქივტი		
დიდუბა-ჩუღრეთის რაიონში, ვ. გაბრატონის მე-2 რიხში წყალარინების ქსელის რეაბილიტაცია		
თარიღი	აპრილი 2020	
ნახაზი		
საპროექტო კანალიზაციის მოხვევის ჯა		
მასშტაბი	ფურცელი №	ფურცლები
-	კ-8	12

საპროექტო კანალიზაციის მიერთების ჭა
ჭრილი I-I

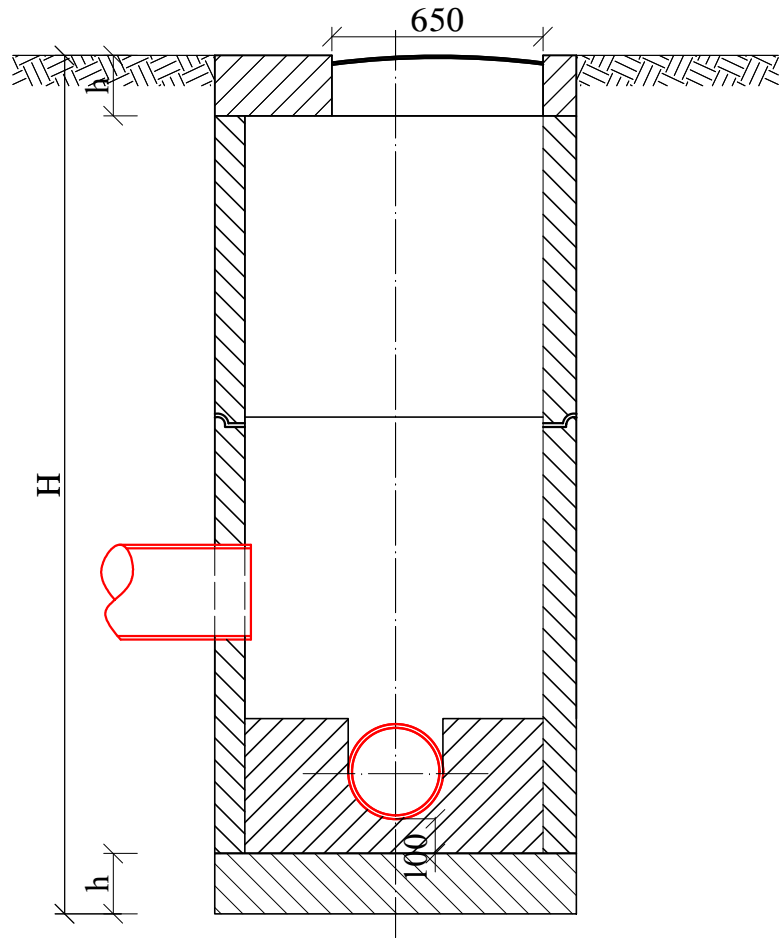

ჭის დიამეტრი D	მილის დიამეტრი		ღარის სიმაღლე $h_ღ$
	შემყვანი d_{31}	გამყვანი d_{32}	
1	2	3	4
1000	150	150	200
	200	200	300
	250	250	350
	300	300	400
	350	350	450
	400	400	500
	450	450	550
1500	500	500	600
	600	600	700
	700	700	800
		800	950
		900	1050
	800	800	950
		900	1050
		1000	1150
	900	900	1050
	1000	1000	1150
2000	1000	1000	1150

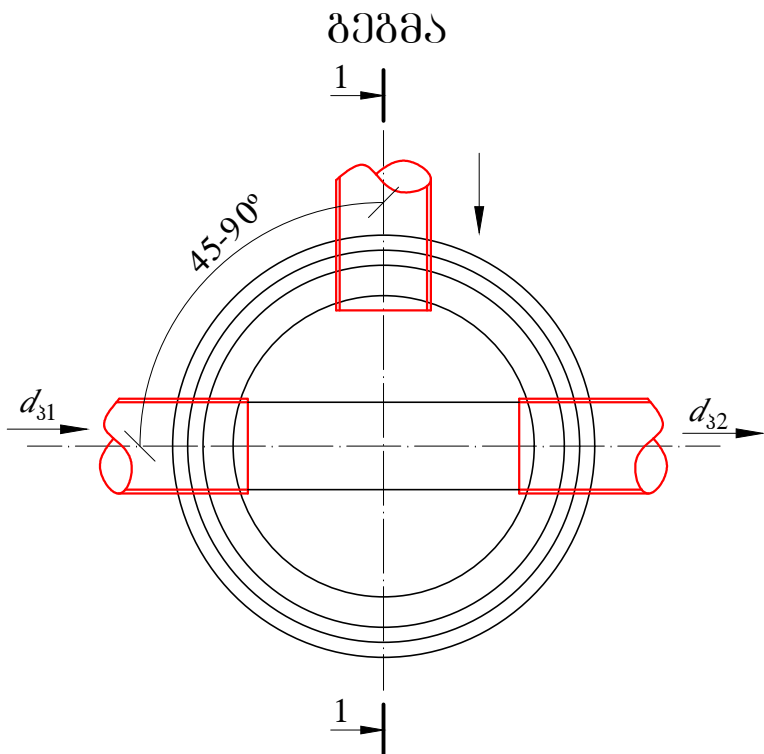

შ ე ნ ი შ ე ნ ა:

ჭის გადახურვის და ძირის ფილის სისქე h იხილეთ კონსტრუქციულ ნაწილში.

შ ე ნ ი შ ე ნ ა:

- ნახაზების ჩამონათვალი იხილეთ ფურ. კ-1
- ცხრილებში მოქმადილია კანალიზაციის ტიპური ჭების ანალოგიურად.
- ჭების დიამეტრები და ღარის ჩაღრმავებები შერჩეულ იქნას შესაბამისი ტიპის ჭების ცხრილებიდან.
- ჭების ჰიდროიზოლაცია განხორციელდეს ჭის გარე პერიმეტრზე ბითუმით არა უმცირესი 2 ვენისა საპროექტო სისქით 4-5 მმ.
- ფეხლარინების თხრილის სიღრმის მიხედვით H-1.7 მ და მეტი საშუალოთა წარმოების უსაფრთხოების მიზნით მოვალეობა თხრილის ფარდების გასაბრუნება. იხ. გასაბრუნების ნახაზი.
- ანაკრები ჭის რბოლის გადაბრუნება განხორციელდეს ქვიშა-ცემენტის ხსნარით ფეხლშუღფეხალი დანამატის დამატებით B-7 M-100 W8.
- ქვიშა-ცემენტის ხსნარის მოცულობა დაუშვებლად აღბილხე ჭების კონსტრუქციული ელემენტების ზედაპირების სისწორისა და გეომეტრიული ზომების მიხედვით.
- იხილეთ კონსტრუქციული ნახაზების მიხედვით.

ფორმატი	სტალია	ვარიანტი
A3	მ.პ.	1
პრობოტი აღნიშვნები:		
შენიშვნები:		
<ol style="list-style-type: none"> საპროექტო მონაცემები იხ. განმარტებით ბარათში. ნახაზი იკითხება Nკ-2 ნახაზთან ერთად. თხრილის გათხრისას და სამონტაჟო სამუშაოების წარმოებისას დაცული იქნას უსაფრთხოების წესები. ჭის სიღრმეები იხილეთ პროფილზე 		
ლაკვიტი		
დიდუბა-ჩუღრათის ბიზნესცენტრი		
ლაკვიტია	1317	
	IC20-0415283	
შეხვედრის კოდი		
შ.პ.ს. "ჯორჯინი უთიარ ენდ შაუარი" თბილისი, მდგა (შხია) ჯუღელის ქ. №10 ბაქონური ენსაბრინის და პროექტირების დაარსებები-საპროექტო სამსახური		
საპროექტის უფროსი	თ. სალია	
პროექტის ხელმძღვანელი	ე. გვარამაძე	
შეხვედრა	ე. გვარამაძე	
შეამოწმა	მ. მორგაძე	
პროექტი		
დიდუბა-ჩუღრათის რაიონში, კ. გაბრატონის მე-2 რიხში წყლარინების ქსელის რეაბილიტაცია		
თარიღი	აპრილი 2020	
ნახაზი		
საპროექტო კანალიზაციის მიერთების ჭა		
მასშტაბი	ფურცელი №	ფურცლები
-	კ-9	12

საპროექტო კანალიზაციის სწორხაზოვანი ჭა
ჭრილი I-I

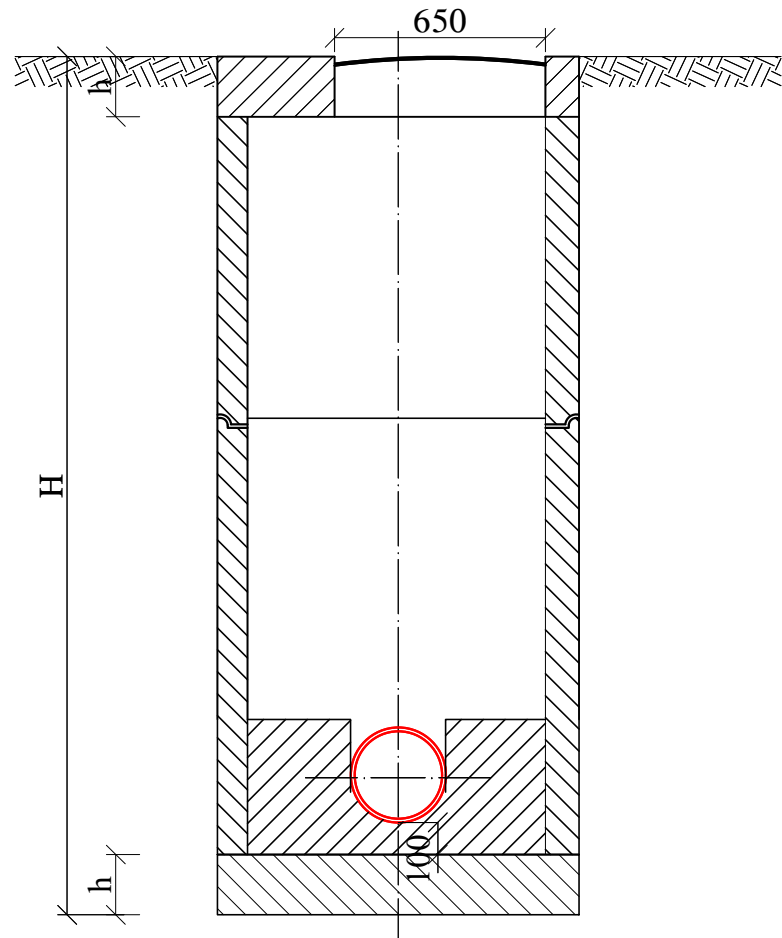

გეგმა

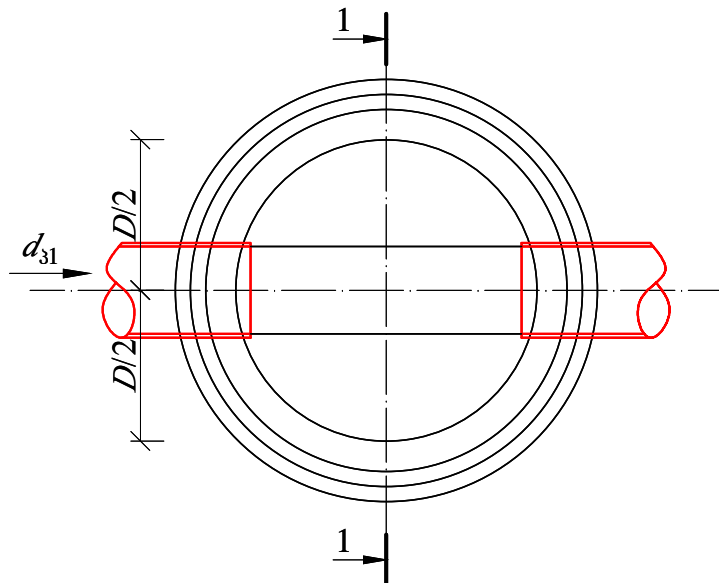

შ ე ნ ი შ ვ ნ ა:

ჭის გადახურვის და ძირის ფილის სისქე h იხილეთ კონსტრუქციულ ნაწილში.

ჭის დიამეტრი D	მილის დიამეტრი		ლარის სიმაღლე h _ლ
	შეყვანი d ₃₁	გამყვანი d ₃₂	
1	2	3	4
1000	150	150	200
	200	200	300
	250	250	350
	300	300	400
	350	350	450
	400	400	500
	450	450	550
	500	500	600
1500	600	700	800
		800	950
	700	700	800
		900	1050
	800	800	950
		900	1050
	900	900	1050
		1000	1150
2000	1000	1000	1150

შ ე ნ ი შ ვ ნ ა:

- ნახაზების ჩამონათვალი იხილეთ ფურ. კ-1
- ცხრილებში მოყვანილია კანალიზაციის ტიპური ჭების ანალოგიურად.
- ჭების დიამეტრები და ლარის ჩაღრმავებები შერჩეულ იქნას შესაბამისი ტიპის ჭების ცხრილებიდან.
- ჭების კიდრითიუღაცა განხორციელდეს ჭის ბარე კერიმეტრზე ბითუმით არა უმცირესი 2 ვენისა საერთო სისქით 4-5 მმ.
- წყალარინების თხრილის სიღრმის მისაღწევით H-1.7 მ და მეტი საგუშაგოთა წარმოების უსაფრთხოების მიზნით მოვალეობა თხრილის ფარდების გასაბრუნა. იხ. გასაბრუნების ნახაზი.
- ანაკრები ჭის რბოლის გადაბა განხორციელდეს ძვიშა-ცემენტის ხსნარით წყალმუხვუვადი ღანაგატის ღამათებით B-7 M-100 W8.
- ძვიშა-ცემენტის ხსნარის მოცულობა დაუშუტდეს აღბილზე ჭების კონსტრუქციული ელემენტების ზედაპირების სისვორისა და გომომტრიული ზომების მიხედვით.
- იხილეთ კონსტრუქციული ნახაზების მიხედვით.

ფორმატი	სტალია	ვარიანტი
A3	მ.კ.	1
პრობოტი აღნიშვნები:		
შენიშვნები:		
<ol style="list-style-type: none"> საერთო მონაცემები იხ. განმარტებით ბარათში. ნახაზი იკითხება Nკ-2 ნახაზთან ერთად. თხრილის გათხრისას და სამონტაჟო საგუშაგოების წარმოებისას დაცული იქნას უსაფრთხოების წესები. ჭის სიღრმეები იხილეთ პროვილზე 		
ლაკვითი		
დიღუბა-ჩუღრეთის ბიზნესცენტრი		
ლაკვითა	1317	
	IC20-0415283	
შენიშვნები		
<p>შ.პ.ს. "ჯორჯინე უოთერ ენდ შაუარი" თბილისი, მედია (შხია) ჯუღელის ქ. №10 ბაქინური მსხარეობის და პროექტირების ღეარბაუნები-საპროექტო სამსახური</p>		
საპროექტის უფროსი	თ. სალია	
პროექტის ხელმძღვანელი	ე. გვარამაძე	
შეასრულა	ე. გვარამაძე	
შეამოწმა	მ. მოღვბაძე	
პროექტი		
დიღუბა-ჩუღრეთის რაიონში, კ. გაბრატიონის მე-2 რიხში წყალარინების ქსელის რეაბილიტაცია		
თარიღი	აპრილი 2020	
ნახაზი		
საპროექტო კანალიზაციის სწორხაზოვანი ჭა		
მასშტაბი	ფურცელი №	ფურცლები
-	კ-10	12

რკინაბეტონის სტანდარტული წყალარინების ჭა

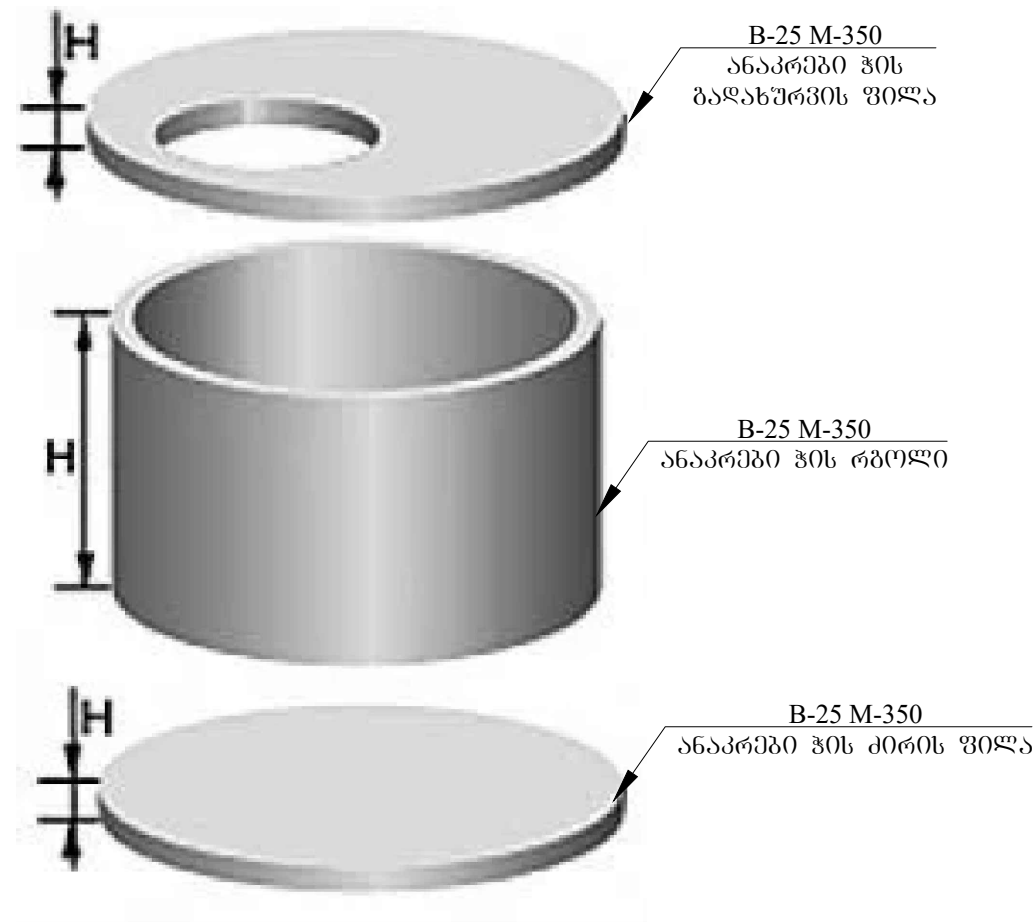

მრგვალი ჭების კონსტრუქციული ელემენტების (სამირკველის, რბოლის და ფილების) ბაღახურის კვანძი

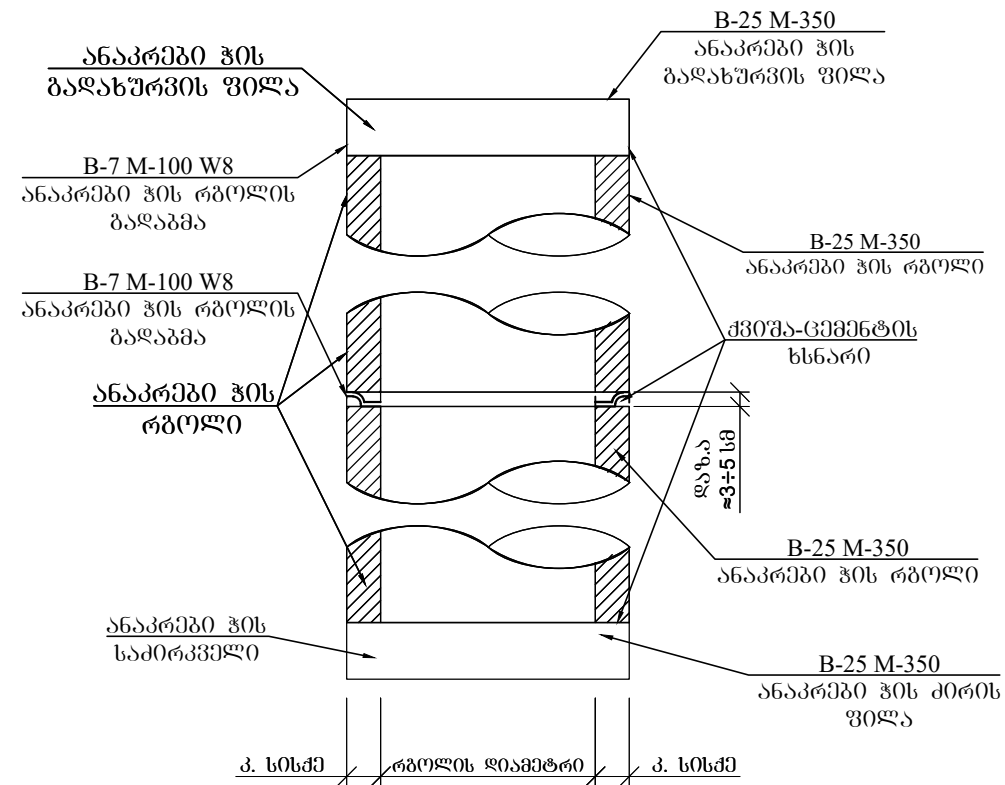

ფორმატი	სტადია	ვარიანტი
A3	მ.პ.	1
პირობითი აღნიშვნები:		
შენიშვნები:		
<ol style="list-style-type: none"> საერთო მონაცემები იხ. განმარტებით ბარათში. თხრილის გათხრისას და სამონტაჟო სამუშაოების წარმოებისას დაგული იქნას შესაფრთხილები წესები. 		
ლაკვეთი	დიღუბა-ჩულურეთის გიგანტური	
ლაკვეთა	1317 IC20-0415283	
შემსრულებელი		
პროექტი	შ.პ.ს. "ჯორჯიან უოთერ ენდ ფაუარი" თბილისი, შუღღა (შხია) ჯუღელის ქ. №10 გეოინჟინერი უსაპროექტო და პროექტირების დაარსება-საპროექტო სამსახური	
საპროექტოს უფროსი	თ. ხალვა	
პროექტის ხელმძღვანელი	ე. გვარამაძე	
შეასრულა	ე. გვარამაძე	
შეამოწმა	მ. მოღვაძე	
პროექტი	დიღუბა-ჩულურეთის რაიონში, ვ. გაბრატიონის მე-2 რიხში წყალარინების ქსელის რეაბილიტაცია	
თარიღი	აპრილი 2020	
ნახაზი	რ/გებონის სტანდარტული წყალარინების ჭა; მრგვალი ჭების კონსტრუქციული ელემენტების (სამირკველის, რბოლის და ფილების) ბაღახურის კვანძი	
მასშტაბი	შურცედი №	შურცედი
-	კ-11	12

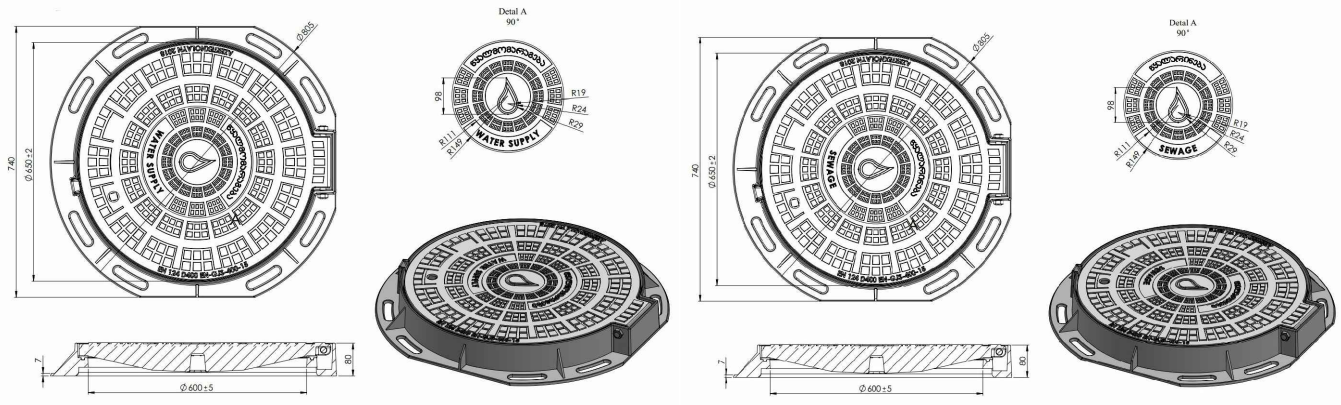

ბამბრების ბრძოვი კვეთი
მ 1:50

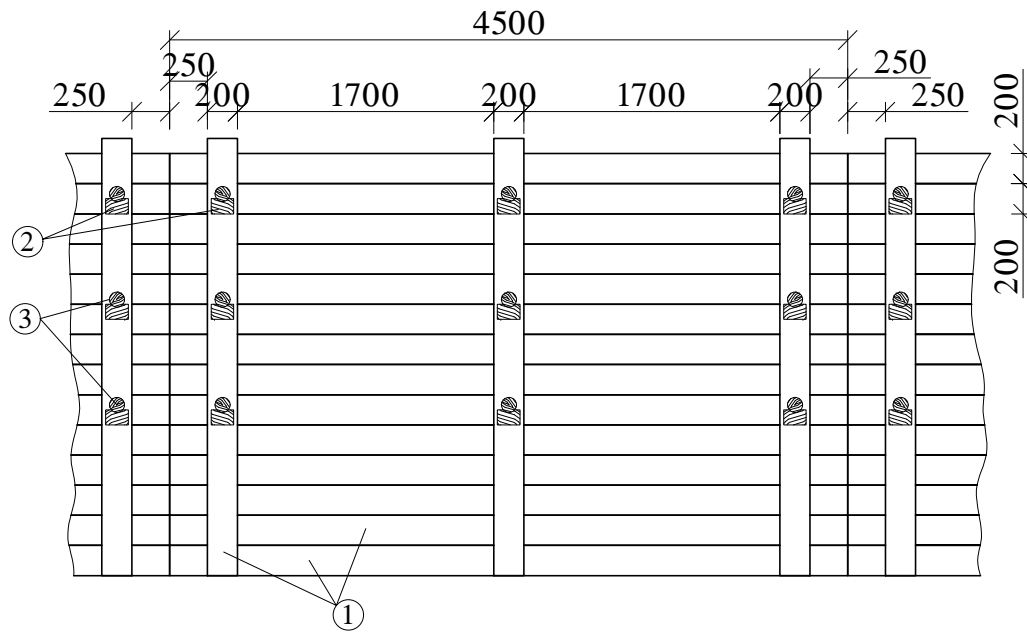

ღ ე ტ ა ლ ე ბ ი
მ 1:10

① - შიგრის ნაჭერი ② - ბამბრების საყრდენი

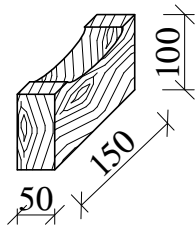
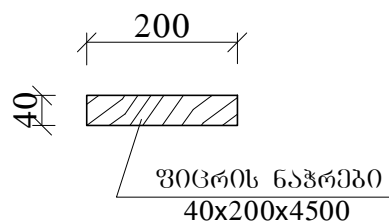

③ - ბამბრები

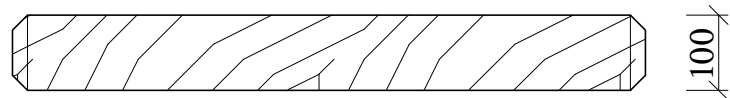

ბამბრების კვანძი ინვენტარული ფარით



შ ე ნ ი შ ვ ე ა

1. სამუშაოების წარმოებისას დაცული იქნას საქართველოში მოქმედი უსაფრთხოების ნორმები.
2. 3 მეტრზე მეტი სიღრმის ტრანშეის (ქვაბულის) გამაგრებისთვის საჭირო პროექტი მომზადდეს ადგილზე ინჟინერ-მშენებლის მიერ.
3. დაბალი ტენიანობის შემცველი გრუნტის (გარდა ქვიშისა) შემთხვევაში ტრანშეის ფერდის გასამაგრებელი ფარის სისქე არ უნდა იყოს 40 მმ-ზე ნაკლები, ხოლო მაღალი ტენიანობის გრუნტის შემთხვევაში არანაკლებ 50 მმ-ისა.
4. დაფები უნდა დაფიქსირდეს ერთმანეთთან ვერტიკალური სამაგრებით, რომლებიც დაეყრდნობა გრუნტში მჭიდროდ დამაგრებულ ბუჩქნებზე.
5. თაროს კრონშტეინები უნდა მოეწყოს არანაკლებ 1.5 მ ბიჯით.
6. ვერტიკალურ სამაგრებს შორის მანძილი არ უნდა აღემატებოდეს 1 მეტრს.
7. დაფებს შორის დაშორება არ უნდა აღემატებოდეს 15 სმ.
8. აუცილებელ გაძლიერებას საჭიროებს კვანძები, რომლებიც მოწყობილია გრუნტის ვარდნის შესაჩერებლად, დაფებს შორის ვერტიკალური დაშორება არ უნდა აღემატებოდეს 15 სმ.
9. ტრანშეის ფერდის გამაგრება განხორციელდეს ქვევიდან-ზევით გრუნტის უკუჩაყით, ერთდროულად დასაშვებია 2-3 ფარის დამაგრება თითო ფარის გამოტოვებით, მხოლოდ ნორმალური (კენჭნარი, თიხნარი, თიხა, და სხვ.) გრუნტისთვის.

ფორმატი	სტადია	ვარიანტი
A3	მ.პ.	1
პირობითი აღნიშვნები:		
შენიშვნები:		
<ol style="list-style-type: none"> 1. საერთო მონაცემები იხ. განმარტებით ბარათში. 2. თხრილის გათხრისას და სამონტაჟო სამუშაოების წარმოებისას დაცული იქნას უსაფრთხოების წესები. 		
ლაკვეთი		
დიღუბა-ჩუღათის გიზნესხანა		
ლაკვეთა	1317	
	IC20-0415283	
შემსრულებელი		
შ.პ.ს. "ჯორჯიან უოთერ ანდ ფაუარი" თბილისი, შუღა (შხია) ჯუღელის ქ. №10 ბაქინური ენსარბონის და პროპაგანდის დაპარტამენტი-საპროექტო სამსახური		
საპროექტოს უშტრტი	თ. სალია	
პროექტის ხელმძღვანელი	ე. გვარამაძე	
შეასრულა	ე. გვარამაძე	
შეამოწმა	მ. მონღაძე	
პროექტი		
დიღუბა-ჩუღათის რაიონში, ვ. ბაგრატიონის მე-2 რიხში წყალარინების ქსელის რეაბილიტაცია		
თარიღი	აპრილი 2020	
ნახაზი		
ქის ქვაბულის ბამბრების კვანძი		
მასშტაბი	შურცედი №	შურცედი
-	კ-12	12



**დიღუბა-ჩუღურათის რაიონში, პ. ბაბრატიონის მე-2 რიხში
წყალარინების ქსელის რეაბილიტაცია**

**კონსტრუქციული ნაწილი
ალბომი 2**

თბილისი 2020

ნ ა ხ ა ზ ე ბ ი ს უ წ ყ ი ს ი

1.	ნახაზების უწყისი	სკ-1
2.	ჭის ანაჰრაბი რკინაბებონის ბაღახურვის ფილა D=1000 მმ (საყალიბა ნახაზი)	სკ-2
3.	ჭის ანაჰრაბი რკინაბებონის ბაღახურვის ფილა D=1000 მმ (არბირაბა); სკახიფიკახია	სკ-3
4.	ჭის ანაჰრაბი რკინაბებონის რბოლი D=1000 მმ H=900 მმ	სკ-4
5.	ჭის ანაჰრაბი რკინაბებონის კირი D=1000 მმ	სკ-5

ფორმატი	სტაღია	ვარიანტი
A3	მ.ვ.	1
პირებოთი აღწახვება:		
შეწახვება:		
ღახვითი		
ღიღუბა-ღუღრაბის ბიწახსახვარი		
ღახვითა	1317 IC20-0415283	
შეწახვებელი	 <p>შ.ა.ს. "ჯორჯიან უოთერ ენდ ფაუარი" თბილისი, შეღვა (შხია) ჟუღელის ქუჩა №10 გახეივარი ვახარბიწის ღა პროპიარიწის ღახარბახვით-სახარბახვით სახახარი</p>	
სახარბახვითის უფრესი	თ. სალღია	
არბახვითის ხელგულვანელი	მ. გვარამამე	
შახსრულა	ბ. გელახვითი	
შახმოწახ		
არბახვითი		
ღიღუბა-ღუღრაბის რაიწხი, პ. გარბახვითის ვა-2 რიწხი წყალარინახის ქსაღის რახბიღიბახია		
თარღი	ახვითი 2020	
ნახაზი		
ნახაზების უწყისი		
გახვტახი	ფურცელი №	ფურცლახი
-	სკ-1	5

ჭის ანაკრები რკინაბეტონის გადახურვის ფილა
(საყალიბე ნახაზი)

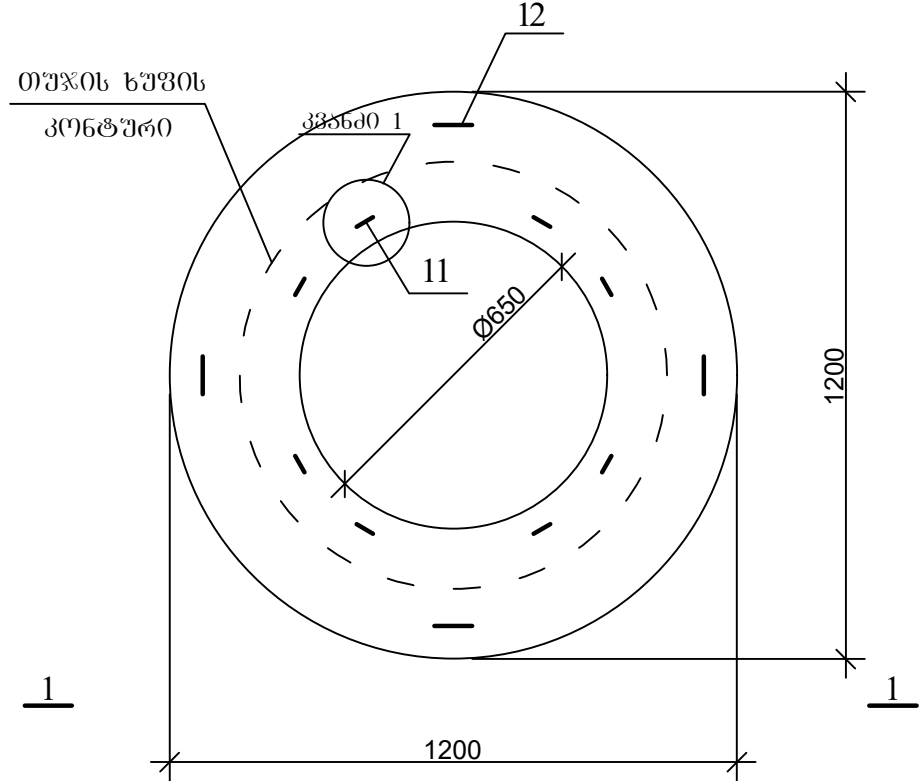

კვანძი 1

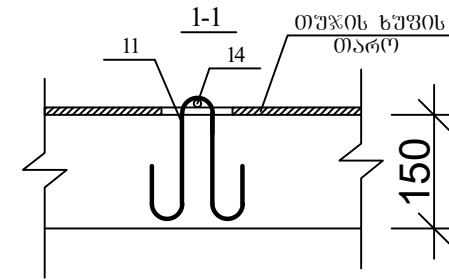
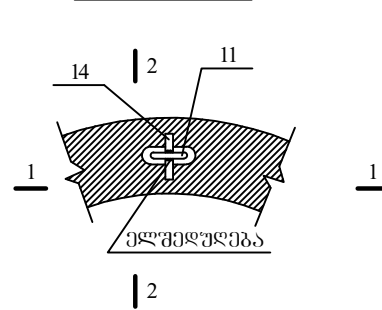

პოზ.11

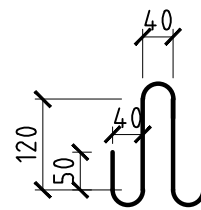

2-2

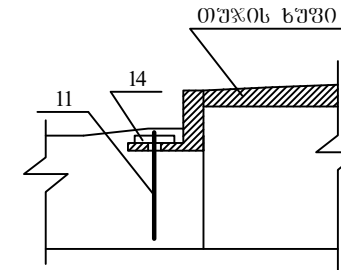

1-1

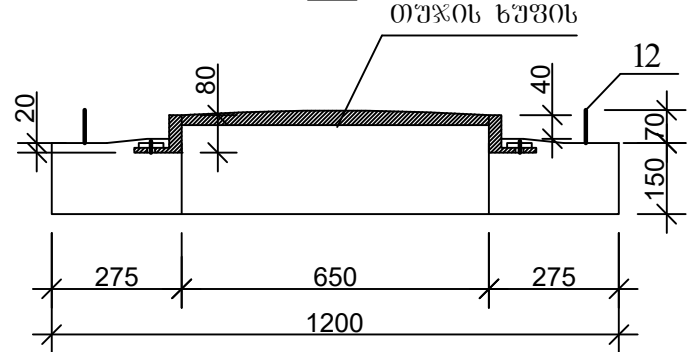

პოზ.12

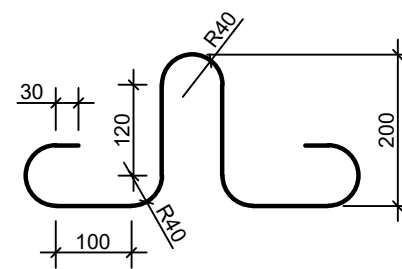

ფორმატი	სტაფია	პარიანტი
A3	მ.პ.	1
პროექტი აღნიშნული:		
შენიშვნები:		
ლაგვითი		
დიდი-რედაქციის ბიზნესცენტრი		
ლაგვითი	1317 IC20-0415283	
შენიშვნები	 <p>შ.პ.ს. "ჯორჯიან უოთერ ენდ ფაუერ" თბილისი, შედეა (შხი) ფულდის ქუჩა №10 გაერთიანებული რეაბილიტაციის და პროექტირების დაარსებები-საარქიტექტორო სამსახური</p>	
სარედაქციო უფროსი	თ. ხალია	
პროექტის ხელმძღვანელი	მ. გვარამაძე	
შეასრულა	ბ. გელაშვილი	
შეამოწმა		
პროექტი		
დიდი-რედაქციის რედაქცია, პ. გვარამაძის მე-2 რიხში წყალარსების ქსელის რეაბილიტაცია		
თარიღი	აპრილი 2020	
ნახაზი		
ჭის ანაკრები რკინაბეტონის გადახურვის ფილა D=1000 მმ (საყალიბე ნახაზი)		
მასშტაბი	ფურცელი №	ფურცლები
-	სკ-2	5

ჭის ანაკრები რკინაბეტონის გადახურვის ფილა
(ქვედა შრის არმირება)

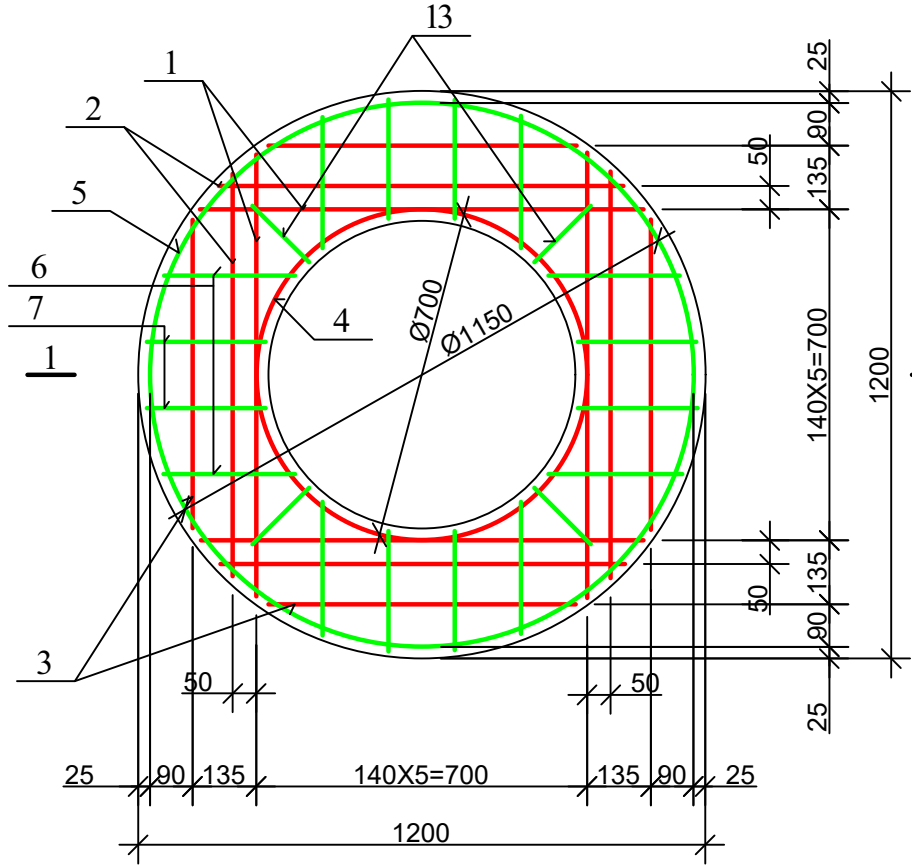

ჭის ანაკრები რკინაბეტონის გადახურვის ფილა
(ზედა შრის არმირება)

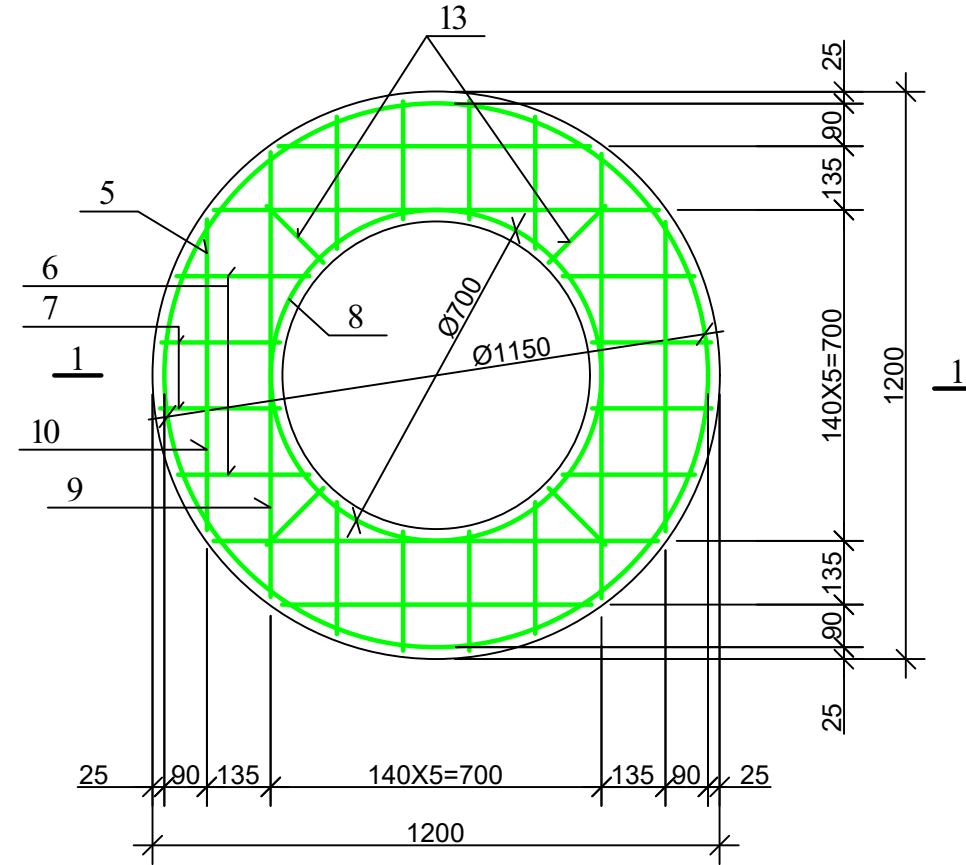

დეტალების უწყისი

პოზ.	მ ს კ ი ზ ი
4	
5	
8	
9	

ჭის ანაკრები რკინაბეტონის გადახურვის ფილის სპეციფიკაცია

პოზ.	ა ღ ნ ი შ ვ ნ ა	დ ა ს ა ხ ე ლ ე ბ ა	რაოდ.	მასა მტრ. კვ	შენიშვნა
დეტალები					
1		Φ 10 A500c L=940	4	0.58	2.33კვ
2		L=860	4	0.53	2.13კვ
3		L=650	4	0.40	1.60კვ
4*		L=2300	1	1.43	1.43კვ
14		L=100	8	0.06	0.5კვ
5*		Φ 8 B500c L=3710	2	1.48	2.97კვ
6		L=280	16	0.11	1.79კვ
7		L=250	16	0.10	1.60კვ
8*		L=2300	1	0.92	0.92კვ
9*		L=1170	4	0.47	1.87კვ
10		L=650	4	0.26	1.04კვ
11*		L=600	8	0.24	1.92კვ
12*		L=1005	4	0.4	1.60კვ
13		L=170	8	0.07	0.56კვ
მასალები					
		ბეტონი კლასი00 B25			0.12 მ ³

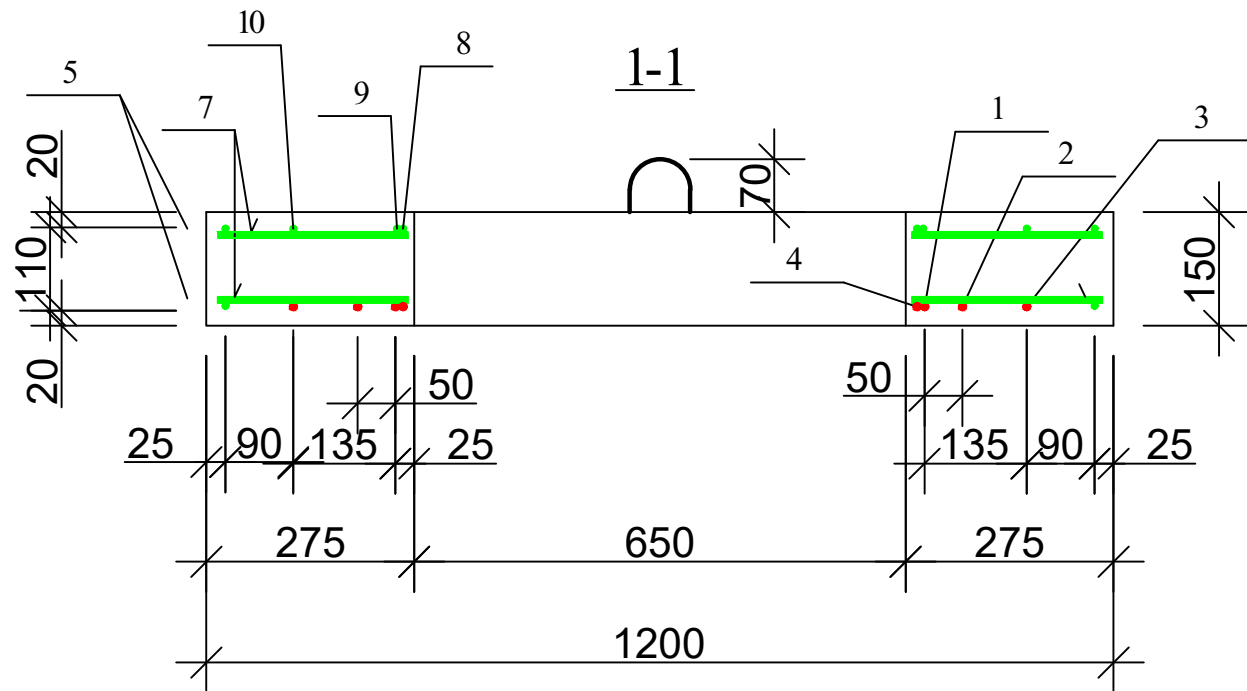

ფორმატი	სტაფია	პარიანტი
A3	მ.პ.	1
პროექტი ალფონსო:		
შენიშვნა:		
ლაგვითი		
დიდება-რეკონსტრუქციის გინეზისტი		
ლაგვითი	1317 IC20-0415283	
შენიშვნა		
შ.პ.ს. "ჯორჯიან უოთერ ენდ ფაუერ" თბილისი, შედეა (შხი) ფულდის ქუჩა №10 გენერალური მენეჯერი და პრეზიდენტი დავით ბერიძე-სარგაძე სამსახური		
სარეგისტრაციო უწყისი	თ. სავია	
პროექტის ხელმძღვანელი	მ. გვარამია	
შეამოწმა	ბ. გელაშვილი	
შეამოწმა		
პროექტი		
დიდება-რეკონსტრუქციის რეკონსტრუქციის, პ. გვარამიის მე-2 რიხში წყლარინების ქსელის რეკონსტრუქცია		
თარიღი	აპრილი 2020	
ნახაზი		
ჭის ანაკრები რკინაბეტონის გადახურვის ფილა D=1000 მმ (არმირება); სპეციფიკაცია		
მასშტაბი	ფურცელი №	ფურცლები
-	სკ-3	5

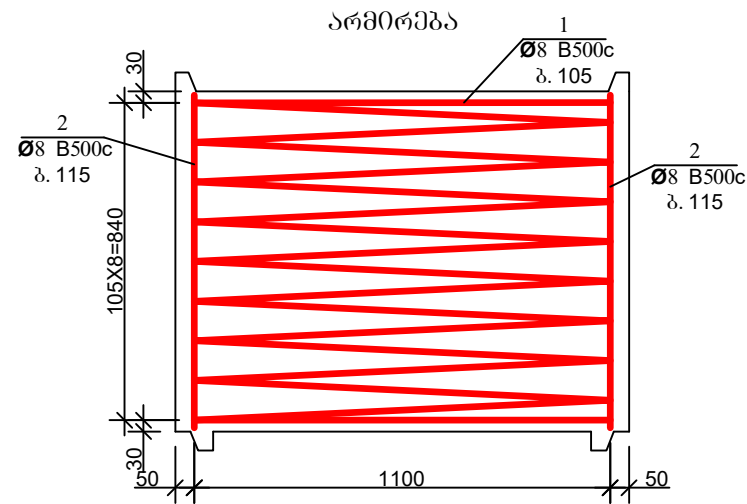
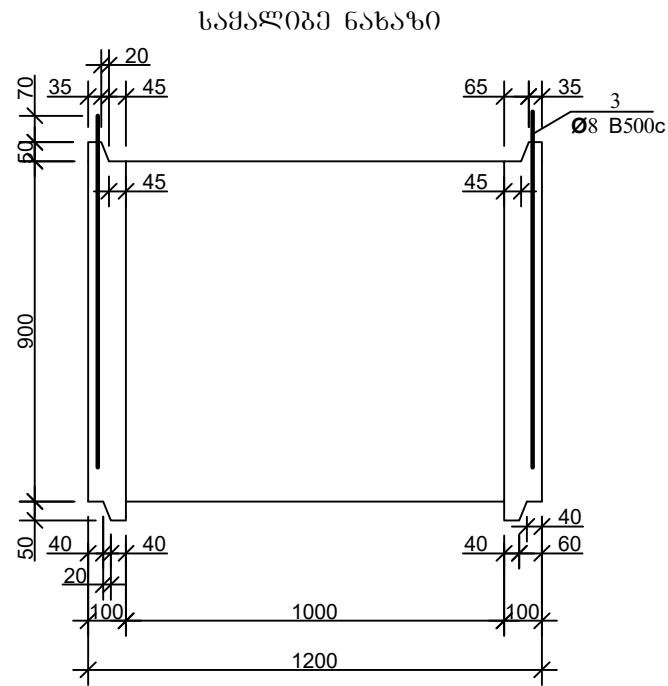

დეტალების უწყისი

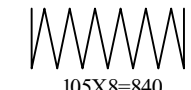
პოზ.	მ ს კ ი ზ ი
1	 R=550 105X8=840

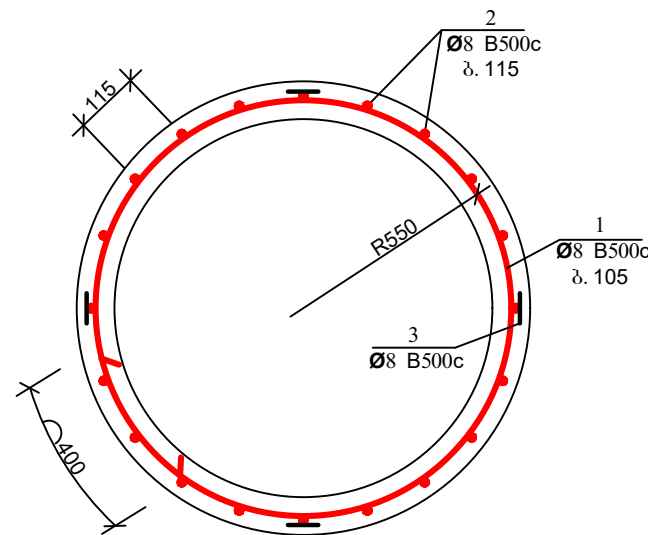
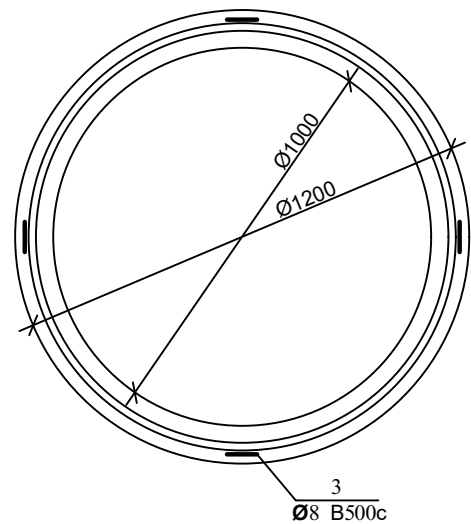

პოზ. 3

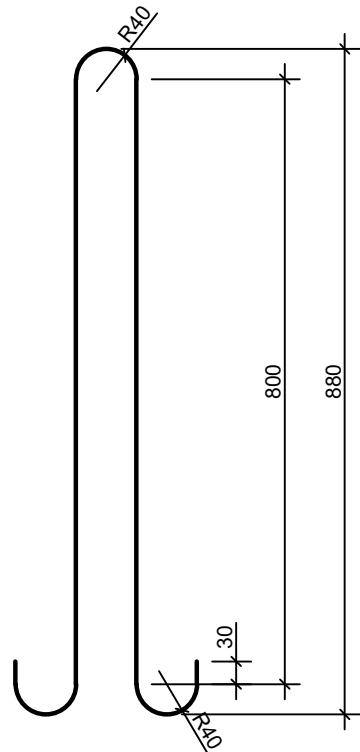

ჭის ანაკრები რკინაბეტონის რბოლის სპეციფიკაცია

პოზ.	აღნიშვნა	დასახელება	რაოდ.	მასა ერთ. კვ	შენიშვნა
<u>დეტალები</u>					
1*		Φ 8 B500c L=35140	—	—	14.06 კვ
2*		L=870	30	0.35	10.5 კვ
3*		L=1980	4	0.79	3.17 კვ
<u>მასალები</u>					
		ბეტონი კლასით B25			0.31 მ ³

ფორმატი	სტაფია	პარიანტი
A3	მ.პ.	1
პირობითი აღნიშვნები:		
შენიშვნები:		
ლაგვერსი	დიდი ზოლი პარალელ მასალა MORE THAN JUST WATER	
ლაგვერსი	1317 IC20-0415283	
შემსრულებელი	 <p>შ.პ.ს. "ჯორჯიან ურთიერ ენდ ფაუნდრის" თბილისი, მედია (მზია) ჯუღელის ქუჩა №10 ბანკური შესართავის და პროექტირების დაპარტამენტი-საპროექტო სამსახური</p>	
საპროექტოს უწყისი	თ. სალია	
პროექტის ხელმძღვანელი	ე. გვარამაძე	
შეასრულა	ბ. გელაშვილი	
შეამოწმა		
პროექტი	<p>დიდი ზოლი-რეკონსტრუქციის რეკონსტრუქციის პ. გაბრატონის მე-2 რიხში წყალარინების ქსელის რეკონსტრუქცია</p>	
თარიღი	აპრილი 2020	
ნახაზი		
ჭის ანაკრები რკინაბეტონის რბოლი D=1000 მმ H=900 მმ		
მასშტაბი	ფურცელი №	ფურცლები
-	სკ-4	5

არმირება

ბაღე 1; ბაღე 2

ჭის ანაკრები რკინაბეტონის ძირი D=1000
(საყალიბი ნახაზი)

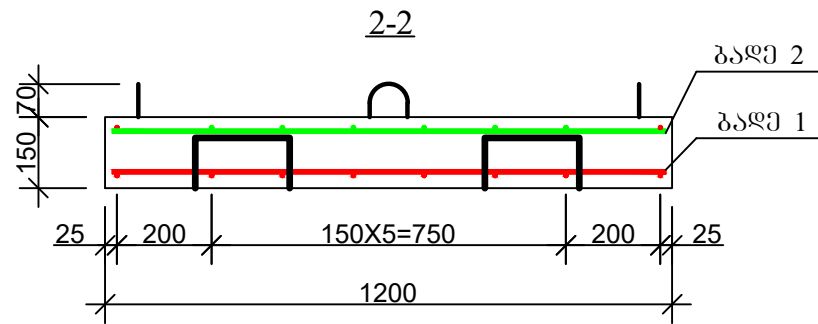
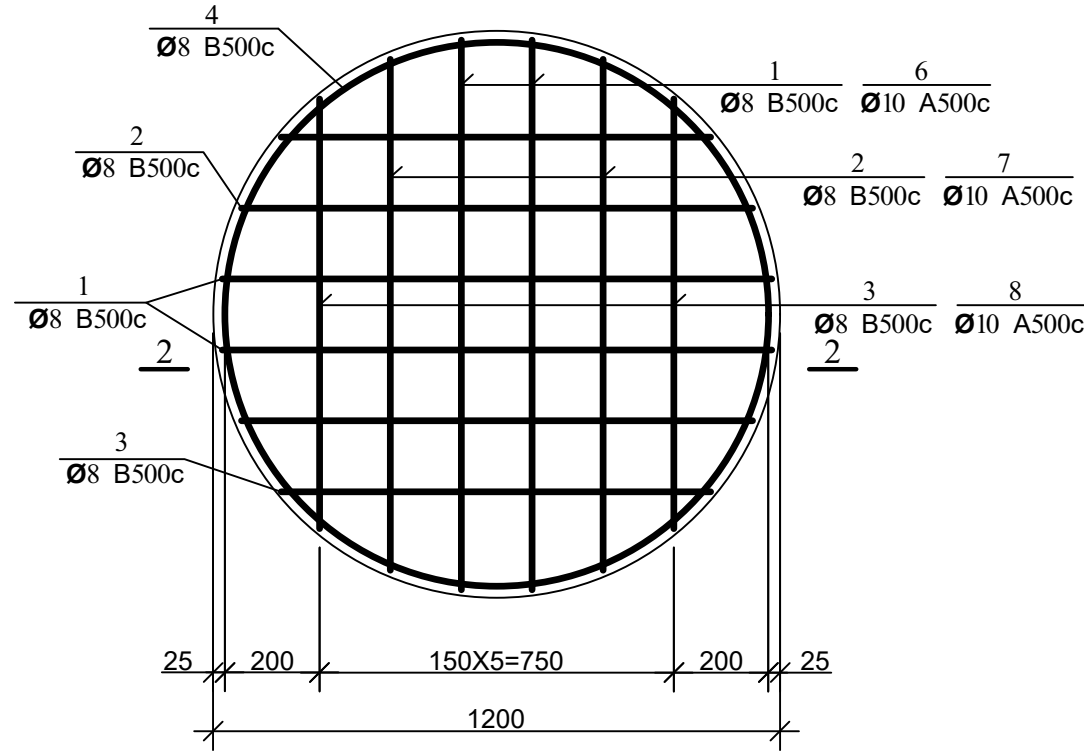
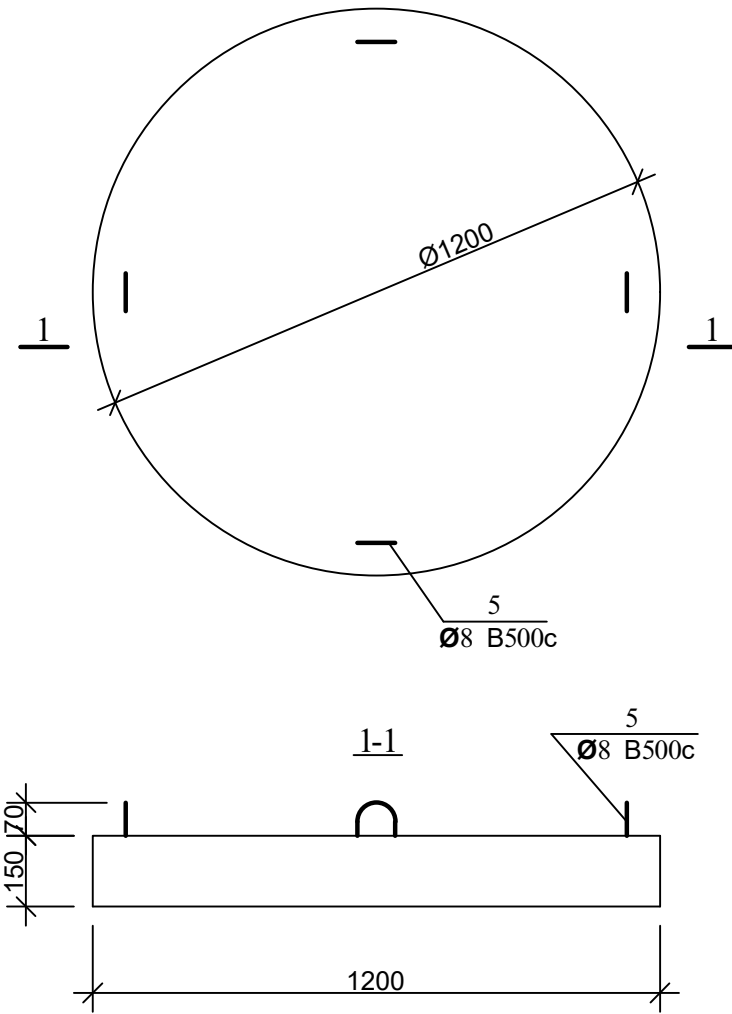

პოზ. 5

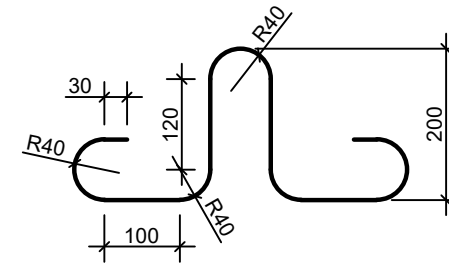

დეტალების უწყისი

პოზ.	ქ ს კ ი ზ ი
4	
9	

ჭის ანაკრები რკინაბეტონის ძირის სპეციფიკაცია

პოზ.	აღნიშვნა	დასახელება	რაოდ.	მასა ერთ. კვ	შენიშვნა
<u>დეტალები</u>					
1	ბაღე 1	Φ 8 B500c L=1160	4	0.46	1.84 კვ
2	ბაღე 1	L=1080	4	0.43	1.72 კვ
3	ბაღე 1	L=910	4	0.36	1.44 კვ
4*		L=3560	2	1.42	2.85 კვ
5*		L=1005	4	0.4	1.60 კვ
9*		L=780	4	0.31	1.25 კვ
6	ბაღე 2	Φ 10 A500c L=1160	4	0.72	2.88 კვ
7	ბაღე 2	L=1080	4	0.67	2.68 კვ
8	ბაღე 2	L=910	4	0.56	2.26 კვ
<u>მასალები</u>					
		ბეტონი კლასი B25			0.17 მ ³

ფორმატი	სტადია	ვარიანტი
A3	მ.პ.	1
პროექტი აღნიშვნა:		
შენიშვნა:		
ლაგვითი	დიდება-რეკონსტრუქციის გინესსენტი	
ლაგვითა	1317 IC20-0415283	
შემსრულებელი	 შ.პ.ს. "გორჯინი ურთიერ ენდ ფაუარი" <small>თბილისი, მედია (მზია) ჯუღელის ქუჩა №10</small> განყოფილება მასშტაბის და პროექტირების დაპროექტირების-საპროექტო სამსახური	
საპროექტო უწყისი	თ. სალია	
პროექტის ხელმძღვანელი	ე. გვარამაძე	
შეასრულა	ბ. გელაშვილი	
შეამოწმა		
პროექტი	დიდება-რეკონსტრუქციის რეკონსტრუქციის გე-2 რიხში წყალარინების ქსელის რეკონსტრუქცია	
თარიღი	აპრილი 2020	
ნახაზი	ჭის ანაკრები რკინაბეტონის ძირი D=1000 მმ	
მასშტაბი	ფურცელი №	ფურცლები
-	სკ-5	5

სარჩევი	
N:	დასახელება
1	მილსადენების ჩობალი და მისი მოწყობის მინიშნება
2	მილსადენების ჩობალი და მისი მოწყობის მინიშნება
3	მილსადენებზე სასიგნალო ლენტის მოწყობა
4	საპროექტო მოედანზე უსაფრთხოების საგზაო ჯებირები
5	წყალსადენის მილების ტესტირება
6	წყალსადენის მილების გამორეცხვა-დეზინფექცია
7	წყალსადენის მილების გამორეცხვა-დეზინფექცია
8	გამორეცხვა-დეზინფექციის დროს დაერთებისა და გადაღვრის ადგილების შერჩევა
9	კანალიზაციის მილის გამოცდა ჰერმეტიულობაზე
10	ავარიის ადგილზე წყლის ამოტუმბვა-გადაგდება
11	სხვადასხვა მასალის მილების შედუღების ხარისხის შემოწმება
12	საგზაო ასფალტის მოწყობის მეთოდი არასებულ და საპროექტო ჭების არსებობის დროს
13	ფოლადის მილების შედუღების მეთოდოლოგია



ობიექტის დასახელება

საპროექტო დოკუმენტაციის ტექნიკურ-ტექნოლოგიური ნაწილის შესრულებისა და მითითებების პირობითი სქემები

თარიღი

2020

მილსადენების ჩობალი, მისი ტიპები და მოწყობის პირობითი სქემები

მილსადენების ჩობალი, მისი ფუნქციონალური დატვირთვით არის კომბინირებული ტიპის, რაც გამოიხატება შემდეგში:

1. როგორც ჰერმეტიკობის გარანტი
2. როგორც დამცავი საშუალება ორ სხვადასხვა ფუნქციის კვანძების
3. განხორციელებული (განცალკავების) საშუალება ორ სხვადასხვა ფუნქციის კვანძების
4. როგორც თერმული შეკუმშვა-გაფართოების მარეგულირებელი საშუალება

- ჩობალი შესაძლებელია იყოს ქარხნული წარმოების სტანდარტული, რომლის ერთი ტიპი მიესადაგება მხოლოდ ერთი და იგივე დიამეტრის მილს, ხოლო არის მეორე კომბინირებული ტიპის, რომლის შესაძლებლობა შეიძლება იქნას გამოყენებული სხვადასხვა დიამეტრის მილზე შეზღუდულ დიაპაზონზე, მაგალითად ჩობალი ქარხნული მილსადენისთვის $D=219$ მმ და $D=217$ მმ-მდე, დ.ა.შ.

- ჩობალის ტიპი ადგილზე დამზადებით არასტანდარტული, რომლის ფუნქციონალური დატვირთვა ანალოგიურია იყოს;

1. როგორც ჰერმეტიკობის გარანტი
2. როგორც დამცავი საშუალება ორ სხვადასხვა ფუნქციის კვანძების
3. განხორციელებული (განცალკავების) საშუალება ორ სხვადასხვა ფუნქციის კვანძების
4. როგორც თერმული შეკუმშვა-გაფართოების მარეგულირებელი საშუალება

ჩობალი გარსაცმ მილში არასტანდარტული

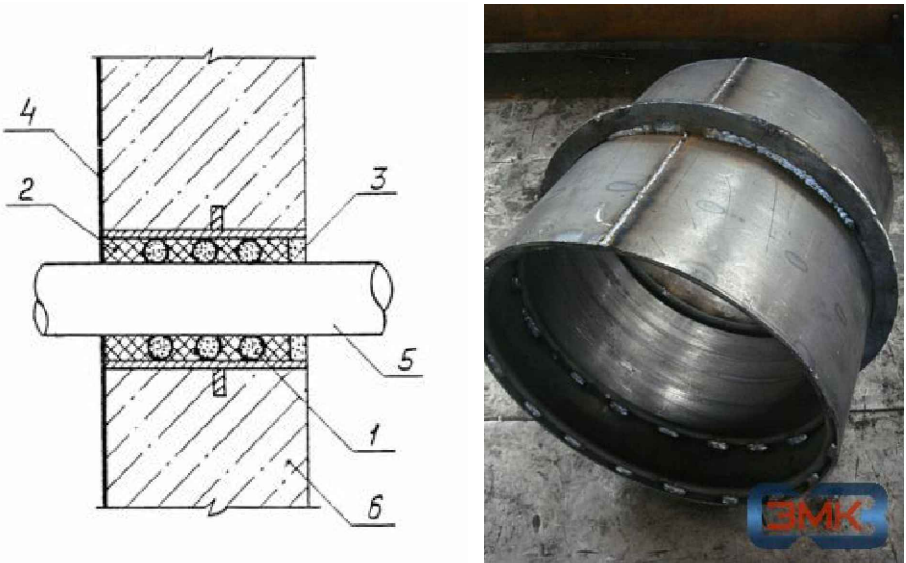

1. გარსაცმის მილი
2. გაქვნილი თოკი (ძენძი)
3. ქვიშა-ცემენტის ხსნარი
4. ბეტონის კედელი
5. საპროექტო მილი
6. ბეტონის კედელი

ჩობალი ქარხნული სტანდარტული



ჩობალი ქარხნული, სტანდარტული აღინიშნება სიმბოლოთი +D, რაც ნიშნავს საპროექტო მილის $d+$ ანუ თუ საპროექტო მილია $d-219$ მაშინ ჩობალი იქნება $D=+219$ მმ.

ჩობალი ქარხნული კომბინირებული სტანდარტული



მილსადენების ჩობალი, მისი ტიპები და მოწყობის პირობები უნდა აკმაყოფილებდეს სტანდარტებს; სერიული N:5.900-2, 5.905-26.04, GOCT 10178-85, GOCT 12871-93, GOCT 6617-76, GOCT 21824-76, GOCT 25129-82, СНиП 2.03.11-85. ნებისმიერი ტიპის ჩობალი უნდა იყოს უძრავად ჩამაგრებული კონსტრუქციაში, იყოს ჰერმეტიკული და დაცული ანტიკოროზიული საშუალებებით.

ფორმატი	სტადია	
A3	მ.პ.	1
პირობითი აღნიშვნები		
შენიშვნები		
ნებისმიერი ცვლილებები შეათანხმეთ საპროექტო სამსახურთან. დასაშვებია ჩობალის ერთი ტიპის ჩანაცვლება ფუნქციონალურად სხვა ტიპით.		
 <p>შ.პ.ს. "გეოტექნიკური უნივერსალი" თბილისი, კოსტავას I შესახვევი, №33 ბანკური აკრედიტაციის და აკრედიტაციის დაარსებების-საპროექტო სამსახური</p>		
საპროექტოს უფროსი		
პროექტის ხელმძღვანელი		
შეასრულა		
შეამოწმა		
პროექტი		
თარიღი	2020	
ნახაზი		
მილსადენების ჩობალი და მისი მოწყობის მინიშნება		
მასშტაბი	ფურცელი №	ფურცლები
-	1	13

მილსადენების ჩობალის დიამეტრები

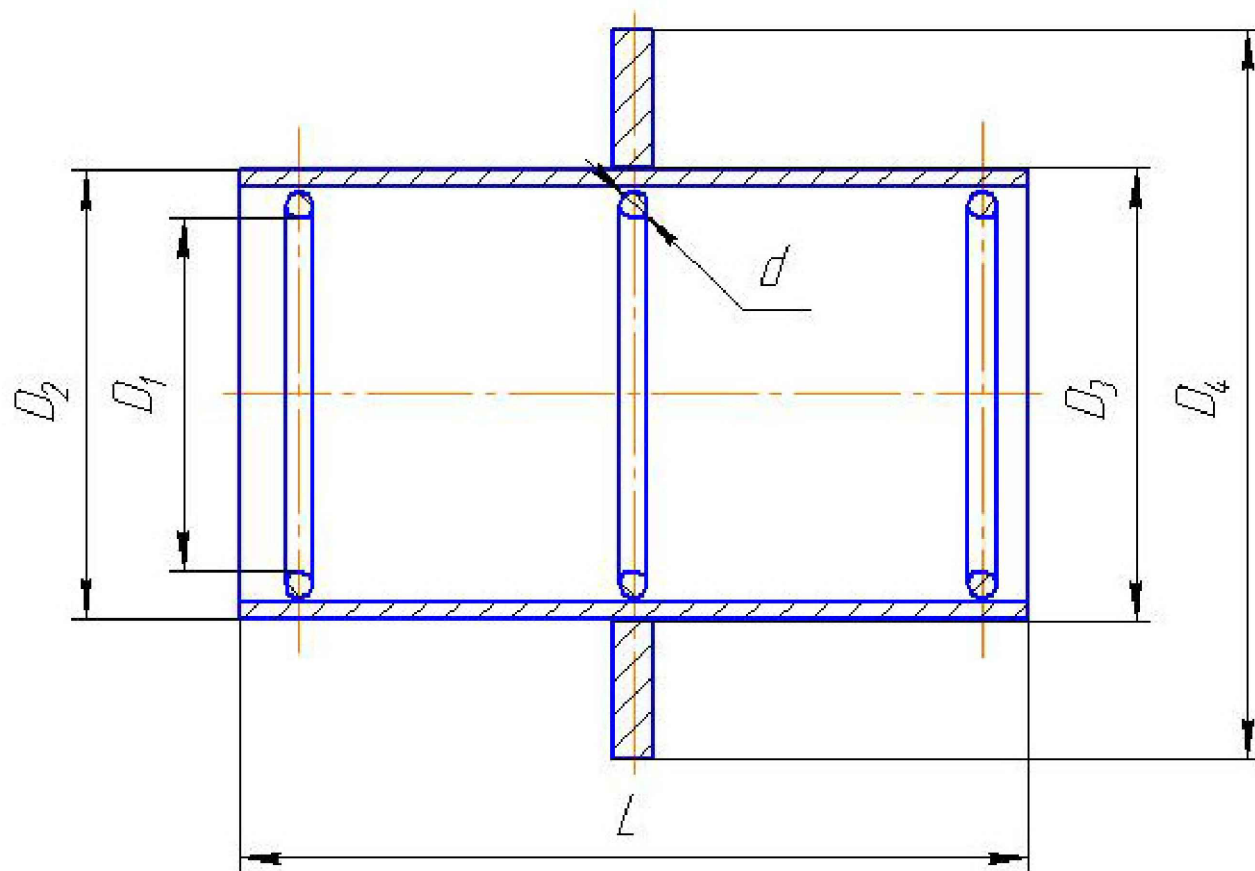

ძირითადი მაჩვენებლები

- D-საპროექტო მილის გატარების დიამეტრი
- D1-საპროექტო მილის დიამეტრი
- D2-ჩობალის გარე დიამეტრი
- D3-ჩობალის კედლის სისქეთა სხვაობა
- D4-ჩობალის დიამეტრი დამცავი გვერდით
- L-სალნიკის სიგრძე
- გარსაცმის მილის შიგა დიამეტრი $D = D1 + 30$ მმ (ჩობალის)
- ძენძის ანგარიშია შესავსები ფართის მოცულობა რომელიც ეწყობა გარსაცმის ორივე მხარეზე, არა ნაკლები 80 მმ-ისა ანუ პრაქტიკული ანგარიშით ძენძის (თოკის) სიგრძე L ტოლია საპროექტო მილის გარე დიამეტრის სიგრძე გამრავლებული 6-ზე, ე.ი $L = 2D1 * 6$, რის შედეგაც დაითვლება თოკის წონა.

ფორმატი	სტადია	
A3	მ.პ.	1
პირობითი აღნიშვნები		
შენიშვნები		
ნებისმიერი ცვლილებები შეათანხმეთ საპროექტო სამსახურთან. დასაშვებია ჩობალის ერთი ტიპის ჩანაცვლება ფუნქციონალურად სხვა ტიპით.		
		
შ.პ.ს. "გორჯინა უოთერ ანდ შაუარი" თბილისი, კოსტავას I შესახვევი, №33 ბანკური ანგარიში და აკრედიტაციის დაარსებები-საპროექტო სამსახური		
საპროექტოს უფროსი		
პროექტის ხელმძღვანელი		
შეასრულა		
შეამოწმა		
პროექტი		
თარიღი	2020	
ნახაზი		
მილსადენების ჩობალი და მისი მოწყობის მინიშნება		
მასშტაბი	ფურცელი №	ფურცლები
-	2	13

მილსადენზე სასიგნალო ლენტის მოწყობა

მილსადენზე სასიგნალო ლენტა არის სხვადასხვა ტიპის, რომლის შერჩევა კონკრეტულ ეტაპზე ექვემდებარება; მილსადენის მოძიების, მისი ტრაექტორიის დადგენისა და სარემონტო სამუშაოების დროს მილსადენთან მიახლოებისაგან დაცვას. სამძებრო აპარატურა და მისი შესაძლებლობები უნდა შეესაბამებოდეს ლენტის მონაცემებს, რაც სქემატურად უნდა ედრებოდეს ორივეს მახასიათებლებს.

მილსადენზე სასიგნალო ლენტა და მისი მოწყობის პირობითი მითითება

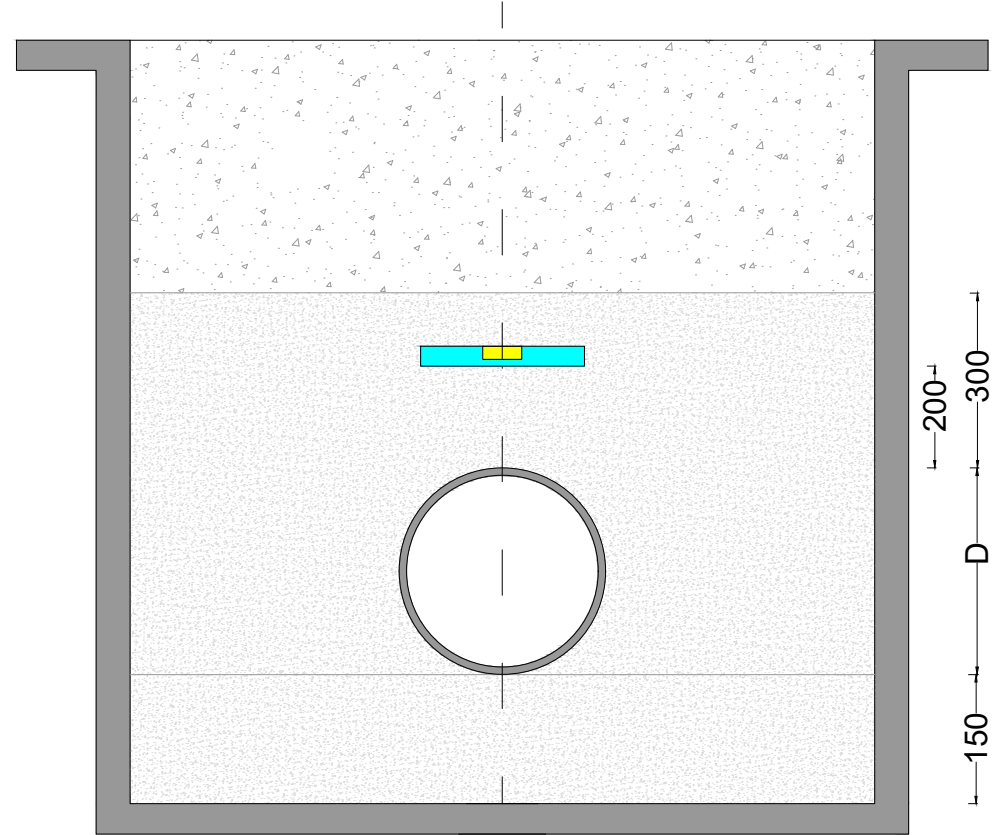

ფორმატი	სტადია	
A3	მ.პ.	1
პირობითი აღნიშვნები		
შენიშვნები		
<p>ნებისმიერი ცვლილებები შეათანხმეთ საპროექტო სამსახურთან. დასაშვებია ჩობალის ერთი ტიპის ჩანაცვლება ფუნქციონალურად სხვა ტიპით.</p>		
 <p>შ.პ.ს. "გეოტექნიკური ურთიერების მართვა" <small>თბილისი, კოსტავას I შესახვევი, №33</small> განხილვითი აქტივობების და პროექტირების დაარსება-საპროექტო სამსახური</p>		
საპროექტოს უფროსი		
პროექტის ხელმძღვანელი		
შეასრულა		
შეამოწმა		
პროექტი		
თარიღი	2020	
ნაბაზი		
<p>მილსადენებზე სასიგნალო ლენტის მოწყობა</p>		
მასშტაბი	ფურცელი №	ფურცლები
-	3	13

საპროექტო მონაკვეთზე, დამცავი ჯებირების, საგზაო ნიშნების, გამაფრთხილებელი ლენტებისა და კომპანიის მაიდენტიფიცირებელი ბანერების მოწყობა

- 1.სამშენებლო მონაკვეთზე უსაფრთხოების ნორმების დამცავი შემოღობვა (ჯებირები) უნდა აკმაყოფილებდეს სტანდარტის 23407-78 მოთხოვნებს, დამცავი ჯებირის სიმაღლე უნდა იყოს არანაკლები 1.6-2 მ.
- 2.ფეხითსავალი ტროტუარის სიგანე უნდა დადგინდეს ხალხის მოძრაობის ინტესიური ტრაექტორიით (მოუწესრიგებელ ტროტუარებისთვის) 0.7-1.2 მ ფარგლებში, შესაძლებელია მეტიც. ავტო-ტრანსპორტის მხარეს ტროტუარი უნდა აღიჭურვოს მოაჯირით, რომელიც შედგება დგარებისა და სახელურისაგან სიმაღლით 1.1 მ.
- 3.საპროექტო მონაკვეთზე უსაფრთხოების ნორმების დამცავი დროებითი, შემოღობვა, ჯებირები შესაძლებელია იყოს ნებისმიერი მასალისგან დამზადებული, რომელიც თავისი ფუნქციით შეესაბამება კონკრეტულ საქმიანობას.
- 4.საგზაო და ფეხითმოსიარულეთა გამაფრთხილებელი ლენტები უნდა იყოს მოწყობილი არანაკლები 0.85-1.1 მ სიმაღლის დამაგრებულს მყარად მდგომ სამაგრებზე გამაფრთხილებელი წარწერებით.
- 5.კომპანიისა და სამუშაოების შემსრულებელთა მაიდენტიფიცირებელი ბანერების მოწყობა სავალდებულოა და ის უნდა იკითხებოდეს არანაკლებ 12 მ მანძილიდან, სადაც მითითებულ უნდა იქნას სრული ინფორმაცია როგორც კომპანიის, აგრეთვე შემსრულებლისა და ობიექტის დასახელებით.

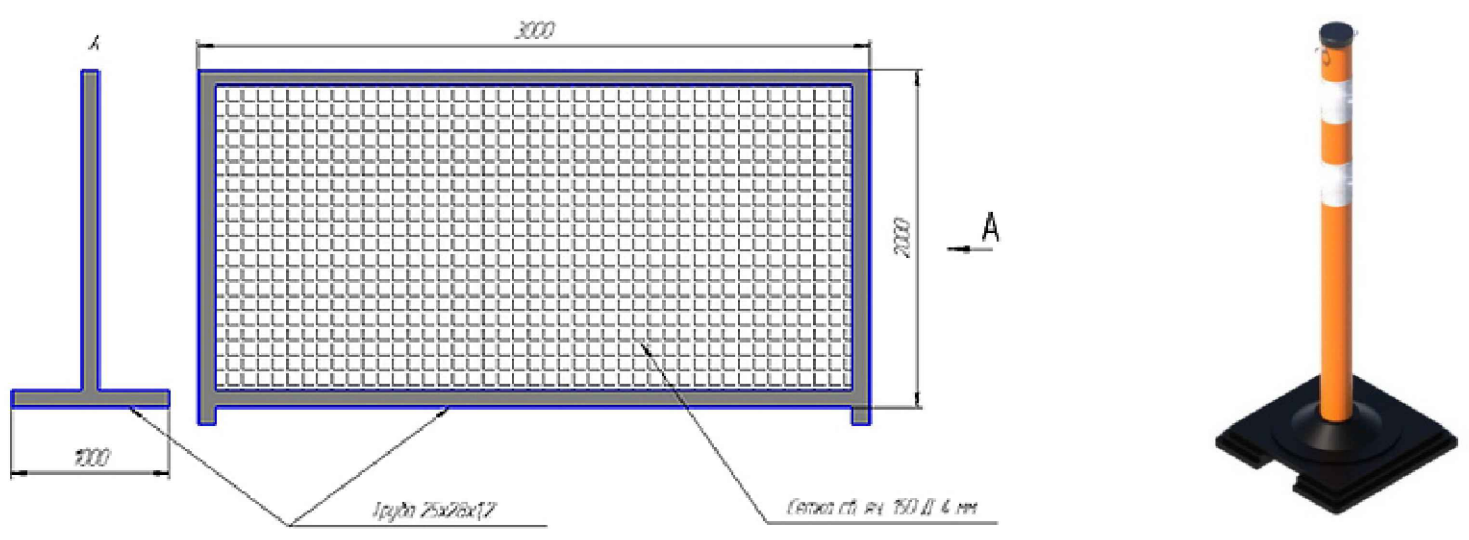

კომპანია "ჯორჯიან უოთერ ენდ ფაუერი"
 მ. კოსტავას 1 შესახვევი N33, თბილისი, 0179, საქართველო
 სამუშაო საათები: ორშაბათი-პარასკევი: 09:00 - 18:00 სთ.
 ცხელი ხაზი: 2 93 11 11

ანდრონიკაშვილის ქუჩაზე წყალმომარაგების სისტემის განახლება

შემსრულებელი

XX
 ცხელი ხაზი: -----

ფორმატი	სტადია	
A3	მ.პ.	1
პირობითი აღნიშვნები		
შენიშვნები		
ნებისმიერი ცვლილებები შეათანხმეთ საპროექტო სამსახურთან. დასაშვებია ჩოხალის ერთი ტიპის ჩანაცვლება ფუნქციონალურად სხვა ტიპით.		
<p>მ.პ.ს. "ჯორჯიან უოთერ ენდ ფაუერი" თბილისი, კოსტავას 1 შესახვევი, №33 განყოფილება: ანგარიშსწორებისა და პროექტირების დაპირისმართებული-სამართლები სამსახური</p>		
საპროექტო უფროსი		
პროექტის ხელმძღვანელი		
შეასრულა		
შეამოწმა		
პროექტი		
თარიღი	2020	
ნახაზი		
საპროექტო მოედანზე უსაფრთხოების საგზაო ჯებირები		
მასშტაბი	ფურცელი №	ფურცლები
-	4	13

წყალსადენის მილების ტესტირება

წყალსადენის მილების, თუჯი, პოლიეთილენი, პოლიპროპილენის და ფოლადის დაწნევითი ტესტირება უნდა ჩატარდეს სტანდარტი BS EN 805 ან მსგავსი DIN 4279 შესაბამისად თავისი სამონტაჟო არმატურის ჩათვლით.

კომპანიის შიგა განაწესით ქალაქის მასშტაბით შიგა ცენტრალური და გამანაწილებელი ქსელები უნდა იქნან გათვლილი თავისი სამონტაჟო არმატურით 16 ატმ/კგ.სმ²-ზე, წითელ ხაზამდე მომქმედ ქსელების ჩათვლით. რაც შეეხება დაწნევით მილსადენებს, როგორც კოლექტორის სახით ასევე სატუმბი სადგურებისა მასთან მიდგომა ინდივიდუალურია და ის განისაზღვრება კონკრეტული მილსადენის მუშა წნევითა და ჰიდრავლიკური ანგარიშების შესაბამისად, ხოლო ტესტირების დიაპაზონს ანგარიშების შესაბამისად ადგენს დამკვეთი, რომელიც აისახება საპროექტო დავალებაში.

ტესტირების დროს ისინჯება ნებისმიერი სამონტაჟო არმატურა რომელიც სისტემასთან ერთად ჩართულია მუშა მდგომარეობაში, დაუშვებელია ასეთი სახის არმატურის გამოცდა ჩაკეტილ მდგომარეობაში, თუ მისი გაღება გამოცდის დროს შეუძლებელია, მაშინ კონტრაქტორმა არმატურის შემდეგ უნდა გამოიყენოს დროებითი ჩამხშობი.

მილსადენების მონაკვეთებზე საჭიროა მოეწყოს მანომეტრები, ხოლო საჭირო სიმძლავრის ტუმბო-აგრეგატები უნდა უზრუნველყოს კონტრაქტორმა, რომელიც აისახება მისი სიმძლავრისა და მილსადენის მოცულობის მიხედვით ხარჯთაღრიცხვაში.

მილსადენის დაწნევა უნდა დაიწყოს თანმიმდევრული აწევით მუშა წნევამდე და მის შემდეგ გათვლილს მაქსიმუმამდე, რომელიც დაპრესილ მდგომარეობაში უნდა დაყონვდეს არანაკლები 1 საათის განმავლობაში, რის შედეგადაც უნდა დადგინდეს დანაკარგები და გამოჟონვის ადგილები, რაც საშუალებას იძლევა მისი აღდგენითი პროცესებისთვის მილსადენის განმუხვების შემდეგ და საბოლოო დაწნევაზე მილსადენი საპროექტო დავალებით უნდა დადგეს 24 საათის განმავლობაში, სადაც წნევითი დანაკარგი არ უნდა აღემატებოდეს 0.1 ბარს.

მილსადენის ტესტირების დროს მასზე დაერთებების, შეჭრების განშტოებები უნდა ჩაიკეტოს წითელ ხაზებში აბონენტისთვის მიმწოდ ურდულამდე მილსადენზე მიღებული 16 ატმ-ეს ზემოდ 1.2-ჯერ ბარი, ტესტირება მონაკვეთებად დასაშვებია სიტუაციური მდგომარეობით. დაუშვებელია დაწნევით მილსადენზე წნევის ქვეშ რაიმე სამუშაოების ჩატარება.

წნევაზე ტესტირების შემდეგ უნდა შედგეს შესაბამისი გამოცდის აქტი პასუხისმგებელ თანამდებობისა და ზედამხედველი სტრუქტურის ჩათვლით.

რაც შეეხება მილსადენის გამოცდას სიმტკიცეზე, ის განისაზღვრება კონკრეტულ ქსელზე ინდივიდუალურად თუ რამდენია მუშა წნევა და საერთოდ რამდენზეა გათვლილი მილის დაწნევითი პარამეტრები, საშუალოდ სიმტკიცეზე დაწნევის შემთხვევაში მილსადენი უნდა იყოს გათვლილი თავისი მახასიათებლებით მაქსიმუმ 1.2- 1.5 ჯერ მეტზე, ანუ თუ მილი გათვლილია 16 ატმ-ზე, მაშინ მის სიმტკიცის ზღვარი უნდა განისაზღვროს 20-22 ატმ.

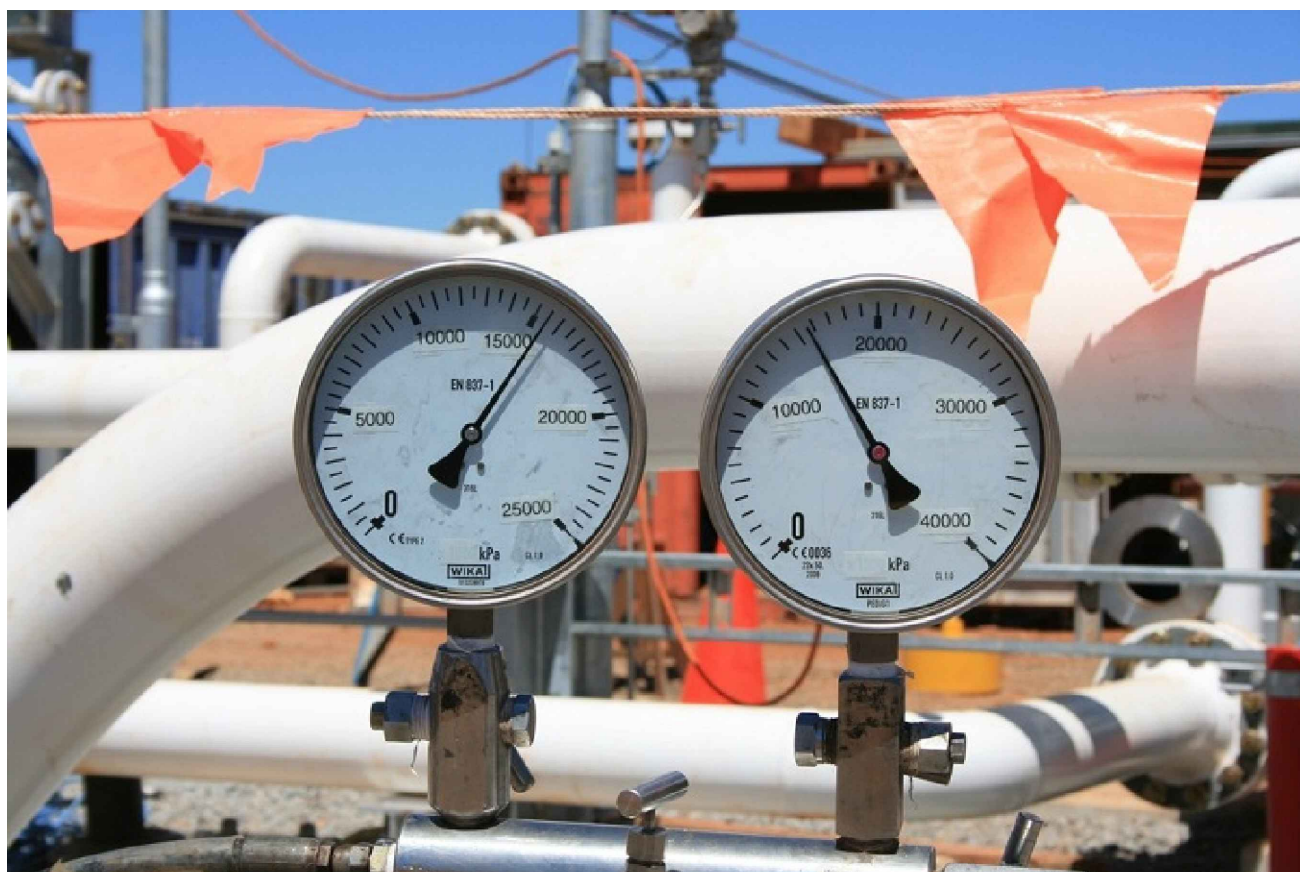

ფორმატი	სტადია		
A3	მ.პ.	1	
პირობითი აღნიშვნები			
შენიშვნები			
შესრულების დროს ცვლილებების საჭიროების შემთხვევაში მიმართეთ საპროექტო სამსახურს			
2020			
შ.პ.ს. "ჯორჯიან უოთერ ანდ შაუარი" <small>თბილისი, კოსტავას I შესახვევი, №33</small> განყოფილება: ანგარიშისა და პროექტირების დეპარტამენტი-საპროექტო სამსახური			
თარიღი			
ნახაზი			
წყალსადენის მილების ტესტირება			
მასშტაბი	ფურცელი №	ფურცლები	
-	გ-5	13	

**მაგისტრალური და შიდა წყალმომარაგების მილსადენების
გამორეცხვა-დეზინფექციის რეგლამენტი**

წყალსადენის ნაგებობების დეზინფექცია (ჭაბურღილების, რეზერვუარებისა და საწნეო ავზების, სალექარების, შემრევეების, ფილტრების, წყალსადენის ქსელის) შეიძლება იყოს პროფილაქტიკური (ახალი ნაგებობების ექსპლუატაციაში მიღების წინ, პერიოდული გაწმენდის შემდეგ, სარემონტო-საავარიო სამუშაოების შემდეგ), აგრეთვე, ეპიდემიების მიხედვით (ნაგებობების დაბინძურების შემთხვევაში, რომლის შედეგადაც მოსალოდნელია წყლის ფაქტორთან დაკავშირებული ნაწლავური ინფექციების აფეთქების საშიშროება).

წყალსადენის ნაგებობების დეზინფექციის წინ აუცილებელია მათი წინასწარი მექანიკური გაწმენდა და გარეცხვა.

წყალსადენის ქსელი, რომლის გაწმენდა გაძნელებულია, ინტენსიურად უნდა გაირეცხოს 4-5-საათის განმავლობაში, წყლის მოძრაობის მაქსიმალური სიჩქარის (არანაკლებ 1 მ/წმ) პირობებში.

წყალსადენის ქსელის დეზინფექცია წარმოებს მილების შევსების გზით ქლორის (ქლორიანი კირის) ხსნარით, რომელიც შეიცავს 75-დან-100 მგ/ლ-მდე აქტიურ ქლორს (ქსელის დაბინძურების ხარისხის, მისი ცვეთისა და სანიტარიულ-ეპიდემიური მდგომარეობის შესაბამისად). ქსელში აქტიური ქლორიანი ხსნარის შეტანა გრძელდება მანამ, სანამ მისი მიწოდების ადგილიდან ყველაზე დაცილებულ წერტილში აქტიური ქლორის შემცველობა არ იქნება მოცემული დოზის არანაკლებ 50%. ამ მომენტიდან წყდება ხსნარის მიწოდება და ქსელს ტოვებენ შევსებულს არანაკლებ 6 საათისა. კონტაქტის დამთავრების შემდეგ ქლორიან წყალს უშვებენ და ქსელს რეცხავენ სუფთა წყალსადენის წყლით. გარეცხვის დამთავრებისას (წყალში 0,3-0,5 მგ/ლ ნაშთი ქლორის შემცველობისას) ქსელიდან იღებენ სინჯებს საკონტროლო ბაქტერიოლოგიური ანალიზისათვის. დეზინფექცია ჩაითვლება დამთავრებულად, თუ ერთი წერტილიდან მიმდევრობით აღებული ორი ანალიზის შედეგი დამაკმაყოფილებელი იქნება.

ქსელის გაუსწებობისათვის ქლორიანი ხსნარის მოცულობა გაიანგარიშება მილების შიდა მოცულობითა და 3-5% დამატებით (შესაძლებელი გადმოღვრა). მოცულობით 100 მ მილებისათვის 50 მმ დიამეტრისას, შეადგენს 0,2 მ3, 75 მმ – 0,5მ3, 100 მმ – 0,8 მ3, 150 მმ – 1,8 მ3, 200 მმ – 3,2 მ3, 250 მმ – 5 მ3.

გამორეცხვა-დეზინფექცია ხორციელდება სპეციალიზირებული სამონტაჟო ორგანიზაციის მიერ და სახელმწიფო სანიტარიული და ეპიდემიოლოგიური ზედამხედველობის სამსახურისა და ოპერაციის სამსახურის სავალდებულო ყოფნით, რომლებიც იღებენ წყლის ნიმუშებს ლაბორატორიული ანალიზისათვის. ლაბორატორიის წარმომადგენელი აკონტროლებს სადეზინფექციო ხსნარის მახასიათებლებს და განსაზღვრავს ქლორის რაოდენობას, რომელიც შეიცავს სარეცხი ხსნარში. ოპტიმალური შედეგის მიღების შემდეგ სახელმწიფო სანიტარიული და ეპიდემიოლოგიური ზედამხედველობის სამსახურის წარმომადგენელი ადგენს ოქმს, რომელშიც მითითებულია ტესტების შედეგები.

მილსადენის რეცხვითი სამუშაოები ცალკეულ მონაკვეთებზე (შიდა ქსელებზე არაუმეტეს 2 კმ) უნდა განხორციელდეს მანამ-სანამ მთლიანად არ იქნება მილის შიგა პერიმეტრი გასუფთავებული ჟანგისა და ნარჩენებისაგან, აგრეთვე არ იქნება მიღწეული ბაქტერიოლოგიურად მისაღები შედეგები, რომელიც უნდა დადასტურდეს წარმოების აქტში კომისიაში შემავალი სამსახურების წარმომადგენელთა ხელმოწერით.

გამორეცხვის დროს მონაკვეთზე სითხის სიჩქარე უნდა იყოს არანაკლები $V=1-3$ მ/წმ, ხოლო წნევა მონაკვეთზე არა ნაკლები 1-2 კგმ/სმ²-ზე

გამოსარეცხი წყლის ეკონომიისა და გამორეცხვის ეფექტიური შედეგის მისაღწევად რეკომენდირებულია მილსადენის იმ მონაკვეთზე წყალთან ერთად შევუშვათ დაწნეხილი ჰაერი არა ნაკლები წყლის 50%-ისა და წნევით 0.5-1 ატმ-ით მეტი ვიდრე წყლისა, ჰაერის სიჩქარე დასაშვებია 2-3 მ/წმ-ში.

გადაღვრის ადგილად მხოლოდ გამორეცხვის დროს უმეტეს შემთხვევაში შიდა ქსელებზე შესაძლებელია იყოს მიჩნეული სანიაღვრე სისტემა, თუმცა ის უნდა იქნას შეთანხმებული შესაბამის სამსახურებთან.

ფორმატი	სტადია	
A3	მ.პ.	1
პირობითი აღნიშვნები		
შენიშვნები შესრულების დროს ცვლილებების საქიროების შემთხვევაში მიმართული საპროექტო სამსახურს		
2020		
 <p>შ.პ.ს. "გორკონი უოთერ ანდ შაუარი" თბილისი, კოსტავას 1 შესახვევი, №33 განყოფილება: აქსპერტიზისა და კონტროლის დაპარტამენტი-საპროექტო სამსახური</p>		
თარიღი		
ნახაზი		
წყალსადენის მილების გამორეცხვა-დეზინფექცია		
მასშტაბი	ფურცელი №	ფურცლები
-	გ-6	13

მილსადენის რეცხვითი და სადენზიფიკაციო სამუშაოების მიმდევრობა;

ქლორირინამდე უნდა ჩატარდეს შემდეგი მოსამზადებელი სამუშაოები:

1. ჩატარდეს წინასწარი მოკვლევა მაგისტრალური მილსადენის ტექნიკურ მდგომარეობაზე, მასზე დაერთების რაოდენობაზე და წერტილებზე.
2. წინასწარ მომზადდეს სამუშაოების წარმოებისთვის საჭირო ფართობი.
3. წინასწარ განისაზღვროს და მოხდეს შეთანხმება შესაბამის სამსახურებთან გადაღვრის ჩაშვების ადგილზე.
4. ინფორმირებულობა როგორც მომხმარებლის ასევე სანიტარული ზედამხედველობის სამსახურების.
5. წინასწარ დამონტაჟდეს წყლის, დაწნეხილი ჰაერისა და ქლორირების შესაბამისი დანადგარები.
6. წინასწარ დაკომპლექტდეს ლაბორატორიული სინჯებისათვის საჭირო მოწყობილობები.
7. უსაფრთხოების ზედმიწევნით დაცვის მიზნით მოწვეულ იქნან ქლორთან შეხებაში მყოფი სპეციალისტები.
8. მილსადენის პარამეტრებზე დაყრდნობით წინასწარ მომზადდეს გამორეცხვა-დეზინფექციის რეგლამენტი, განისაზღვროს ცალკეული ელემენტების რაოდენობა, დოზები და დაყოვნების პროცედურები.
9. მაგისტრალურ მილსადენის გამოსარეცხ მონაკვეთზე მილში არსებული წყლის 30%-ის გადაღვრის შემდეგ უნდა დაიწყოს მისი შევსება ქლორირებული წყლით, უმჯობესია თუ არსებობს შესაძლებლობა ყოველ 500 მეტრზე მოეწყოს სინჯების აღება და ველოდებით ბოლო მონაკვეთამდე წინასწარ განსაზღვრული ქლორის ნარჩენ რაოდენობას არა ნაკლებ 50%-ისა საწყისთან შედარებით.
10. ქლორის დოზა განისაზღვრება მილის მოცულობასთან შეფარდებით და განისაზღვრება ფორმულით $T=0.082 \cdot D \cdot I \cdot K / A$, სადაც
 T-მყარი ქლორშემცველი რეაგენტის სასაქონლო მასას დამატებული 5% დანაკარგები (კგ)
 D-მილის დიამეტრი (მმ)
 I-მილის სიგრძე (მ)
 K-წინასწარ დადგენილი აქტიური ქლორის დოზა (მგ/ლ)
 A-აქტიური ქლორის % რაოდენობა სასაქონლო მოცულობიდან (%)
 მაგალითისთვის: $K=40$ მგ/ლ, $D=400$ მმ, $I=1000$ მ, $A=18\%$, მივიღებთ
 $T=40 \cdot 0,2 \cdot 0,2 \cdot 3,14 \cdot 1000 / 18 = 27,9 + 5\% = 29,2$ კგ, ანუ 18%-იანი სუფთა ქლორის შემცველი რეაგენტი საჭიროა 29,2 კგ.
11. ქლორირებული წყლით მილის შევსება უნდა მოხდეს $V=1$ მ/წმ სიჩქარით, და შევსების შემდეგ წნევა არ უნდა აღემატებოდეს 1-1.5 ატმ. (გამონაკლისის გარდა)
12. დაწნეხილი ჰაერის მოცულობა განისაზღვრება მილში არსებული წყლის მოცულობის 50%-ით და მისი მიწოდება უნდა მოხდეს $V=2-3$ მ/წმ სიჩქარით წნევით
 0.5-1 ატმ მეტი ვიდრე სითხის იქნება მილში, კომპრესორის წარმადობა განისაზღვრება ფორმულით; $Q=q \cdot V / 2t$, სადაც
 Q-კომპრესორის წარმადობა (მ3/წთ) +12% დანაკარგი
 q-წყლის მოცულობა მილში (მ3)
 t-მიწოდების ხანგრძლივობა (წთ)
 V-სითხის დინების სიჩქარე (მ/წმ)
 მაგალითისთვის; $D=400$ მმ, $I=1000$ მ, $t=45$ წთ, მაშინ მივიღებთ
 $Q=0,2 \cdot 0,2 \cdot 3,14 \cdot 1000 \cdot 1 / 90 = 0.7$ მ3/წთ +12% = 0.8-1 მ3/წთ, PN8, რესივერით.
 დეზინფექციის შემდეგ იწყება გამორეცხვითი პროცედურები სუფთა სტანდარტული საექსპლუატაციო წყლით, მანამ-სანამ წყალი არ მიიღებს სტანდარტულ ფერს და ქლორის ნარჩენი არ იქნება ზღვას დაბლა ანუ მაქსიმუმ- 0.3-0.5 მგ/ლ-ზე. გაზავებული წყალ-ქლორიანი მასის გადაღვრის (ჩაშვების) ადგილი წინასწარ უნდა შეთანხმდეს შესაბამის სამსახურებთან.
 გაზავების გარეშე დაუშვებელია: -საკანალიზაციო ქსელში, მინდორ-ველზე თუ ტყით საფარ ადგილებში, ხევში, მდინარეში ან სანიაღვრეში.

ფორმატი	სტადია	
A3	მ.პ.	1
პირობითი აღნიშვნები		
შენიშვნები შესრულების დროს ცვლილებების საჭიროების შემთხვევაში მიმართეთ საპროექტო სამსახურს		
2020		
 <p>გ.პ.ს. "გორჯინი უოთერ ანდ შაუარი" თბილისი, კოსტავას I შესახვევი, №33 ბანკი: აქაბანკი, აკაპრობანკის ლეგალიზაცია-საპროექტო სამსახური</p>		
თარიღი		
ნახაზი		
წყალსადენის მილების გამორეცხვა-დეზინფექცია		
მასშტაბი	ფურცელი №	ფურცლები
-	გ-7	13

მილსადენის რეცხვითი და სადენზიფიკაციო სამუშაოების დროს დაერთებისა და გადაღვრის ადგილების შერჩევა

მილსადენის რეცხვითი და სადენზიფიკაციო სამუშაოების დროს აუცილებელია გამრეცხი სასმელი წყლის ადების წყარო, რომლის შერჩევის დროს აუცილებელია გავითვალისწინოთ საპროექტო მონაკვეთის ადგილ მდებარეობა, კერძოდ:

- ქსელზე ავარიის აღმოფხვრის შემთხვევაში ის შესაზღვრელია იყოს არსებული ქსელი
- ახალი ქსელის მოწყობის დროს შესაძლებელია იყოს არსებულთან დაერთების ვარიანტი
- ახალ განაშენიანების პირობებში კი, შემოტანით ან რადიუსზე სიახლოვეთ არსებულ ქსელიდან დროებითი დაერთება სამივე ვარიანტი განიხილება პროექტირების დროს და ის ასახულია სახარჯთაღრიცხვო ღირებულებაში ინდივიდუალურად განფასების კოდების მიხედვით, რაც მიუთითებს ყველა პასუხისმგებლობის კონტრაქტორთან გადასვლაზე, ამის გარდა ნებისმიერ შემთხვევაში, დაერთების ადგილი და წყლის ხარჯი კონტრაქტორმა უნდა შეათანხმოს კომპანიის რეგიონის ბიზნესცენტრთან და სადისპეჩეროსთან, აგრეთვე კონტრაქტორი ვალდებულია წინასწარ განსაზღვროს დაერთების მილის დიამეტრი მის ხელთ არსებული ტუმბოს მახასიათებლებიდან გამომდინარე, გასათვალისწინებელია-რომ საპროექტო დოკუმენტაციის უმეტეს ნაწილში დაერთების ადგილი ან ტიპი არ იქნება მითითებული.

ახლა რაც შეეხება გამორეცხვა-დეზინფექციის დროს გადამღვრელის ადგილის შერჩევას, მის დიამეტრს და მიმღების წარმადობას, ყოველივე ზემოდ ხსენებული უნდა იქნას ჰარმონიაში გამორეცხვა-დეზინფექციის მეთოდთან, კერძოდ:

- როცა პროცედურა ხორციელდება მხოლოდ წყლით
- ან დაწნეხილი ჰაერის დახმარებით პარარერულ რეჟიმში
- და კიდევ დაბინძურების ხარისხზე

ნებისმიერი შემთხვევა განიხილება ადგილზე სამუშაოს წარმოების დროს და კონტრაქტორი ვალდებულია შეარჩიოს პროცედურების რეჟიმი ისე-რომ არ დაირღვეს რეგლამენტი, გასათვალისწინებელია წყალ-ჰაერით ერთობლივი გამოყენება ამცირებს წყლის ხარჯს, ზრდის დინების სიჩქარეს და გადაღვრის მიმღებში ამცირებს წყლის მოცულობას, რაც მთლიანობაში მიმღების გამტარიანობაზე დადებითად აისახება.

მილსადენის რეცხვითი და სადენზიფიკაციო სამუშაოების დროს დამატებითი ფასონური დეტალების ჩამონათვალი და მოწყობის პირობითი მითითება

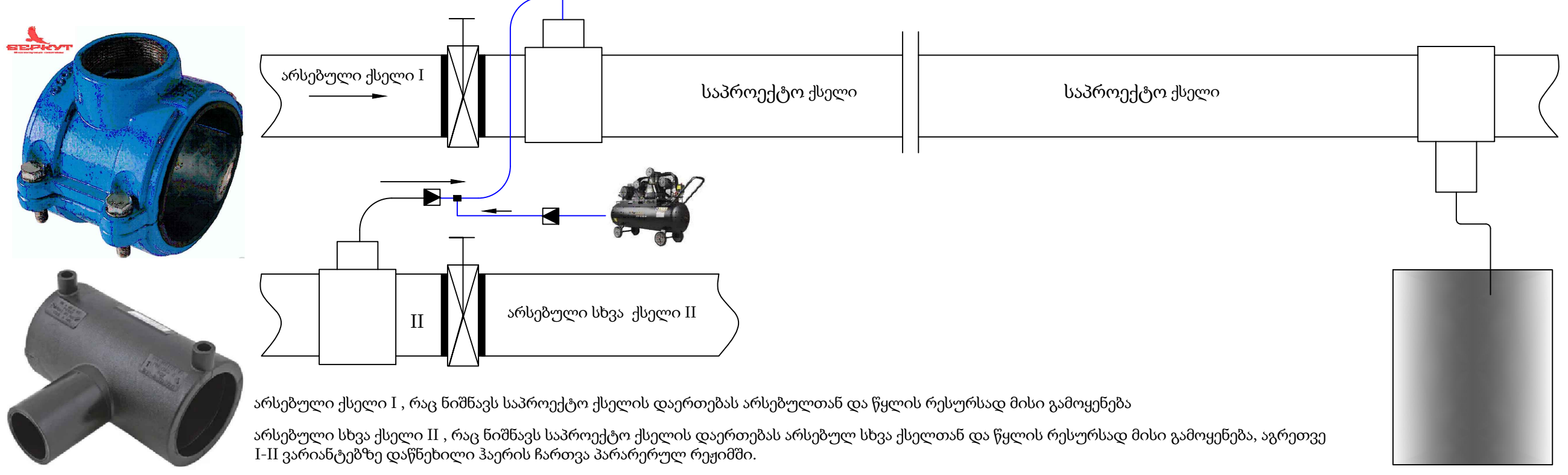

ფორმატი	სტადია	
A3	მ.პ.	1
პირობითი აღნიშვნები		
შენიშვნები		
შესრულების დროს ცვლილებების საქორების შემთხვევაში მიმართული საპროექტო სამსახურს		
2020		
<p style="text-align: center; font-size: small;">შ.პ.ს. "ჯორჯიან უოთერ ანდ შაუარი" თბილისი, კოსტავას I შესახვევი, №33 განყოფილება: ანგარიშისა და პროექტირების დეპარტამენტი-საპროექტო სამსახური</p>		
თარიღი		
ნახაზი		
გამორეცხვა-დეზინფექციის დროს დაერთებისა და გადაღვრის ადგილების შერჩევა		
მასშტაბი	ფურცელი №	ფურცლეფი
-	გ-8	13

თვითდინებითი საკანალიზაციო ქსელის შემოწმება ჰერმეტიკულობაზე

თვითდინებითი საკანალიზაციო ქსელის შემოწმება ჰერმეტიკულობაზე ხორციელდება ორ ეტაპად;

1. მილსადენის ტესტირება ჭების გარეშე

2. ჭებთან ერთად ერთობლივად СНИП 3.05.04

პირველადი გამოცდა უნდა ჩატარდეს ტრანშეის შევსებამდე, სადც გამოცდის მონაკვეთი უნდა შეივსოს რელიეფური პროფილის შესაბამისად და გაგრძელდეს მინიმუმ 15 წუთით, ხოლო საბოლოო გამოცდა უნდა ჩატარდეს ტრანშეის შევსების შემდეგ და უნდა გაგრძელდეს 48 საათი, მონაკვეთების სიგრძე დასაშვებია 20-100 მ, ან რელიეფის შესაბამისად სადაც სითხის სიმაღლე არ უნდა აღემატებოდეს 2.5 მ.

მომქმედ საკანალიზაციო ქსელში გამდინარე სითხე გასაბერი სპეციალური ბუშტით უნდა ჩაიკეტოს იმ მონაკვეთზე სადაც შესაძლებელი იქნება რელიეფიდან გამომდინარე ისე-რომ სითხის სიმაღლე ჭაში არ უნდა აღემატებოდეს 2.5 მეტრს, ეს იქნება პირველადი გამოცდა ჰერმეტიკულობაზე, ხოლო ახალი ქსელი უნდა შეივსოს შემოტანილი წყლით იგივე მეთოდით, მისი რეგულიარული შემოტანა არაა საჭირო რადგან მისი გაგრძელება მოხდება სხვა მონაკვეთებზე, შესაძლებელი და დასაშვებია დამატებითი მოცულობის შემოტანა.

საკანალიზაციო ჭების შემოწმება ხორციელდება მილსადენთან ერთად, მომქმედი ან ახალ ქსელში სითხის შეტბორვის ხარჯზე ექსპლუატაციისთვის დასაშვებ დონეზე, რაც არ უნდა აღემატებოდეს 2.5 მეტრს.

მილსადენის თუ ჭის შემთხვევაში თუ ადგილი ექნება გაჟონვას ის უნდა იქნეს შეკეთებული დაზიანებული ადგილის მასალის მახასიათებლებთან შესაბამისი მასალით.



ფორმატი	სტადია	
A3	მ.პ.	1
პირობითი აღნიშვნები		
შენიშვნები შესრულების დროს ცვლილებების საჭიროების შემთხვევაში მიმართეთ საპროექტო სამსახურს		
2020		
 <p>გ.პ.ს. "გროკინი უოთერ ანდ შაუარი" თბილისი, კოსტავას I შესახვევი, №33 განყოფილება: ახსნა-მშენებლობის და პროექტირების დაპარტამენტი-საპროექტო სამსახური</p>		
თარიღი		
ნახაზი		
საკანალიზაციო მილის გამოცდა ჰერმეტიკულობაზე		
მასშტაბი	ფურცელი №	ფურცლები
-	გ-9	13

წყალსადენისა და წყალარინების მილსადენების მოწყობის დროს წყლის ამოტუმბვა-დაგადების სამუშაოები

წყალსადენისა და წყალარინების მილსადენების მოწყობის დროს წყლის ამოტუმბვა-დაგადების სამუშაოების ძირითადი მიზეზია ორი გარემოება;

1. როცა ხდება მომქმედი ქსელის შეცვლა, სარემონტო ან სარეაბილიტაციო სამუშაოები.

2. როცა ადგილი აქვს მიწისქვეშა დრენაჟის წყლების არსებობას

აღნიშნული მდგომარეობის განმუხვტა ისე-რომ ხელი არ შეეშალოს საპროექტო დავალებით გაწერილ სამუშაოებს, მოცულობებში დამატებით აისახება მონაკვეთზე წყლის გადატუმბვა სხვა წინასწარ განსაზღვრულ და შეთანხმებულ ადგილებში, წყლის გადაბუმვისთვის საჭიროა შეირჩეს კონკრეტული წარმადობის ტუმბო თავისი ტიპის შესაბამისად და დამატებით მოეწყოს დროებითი ქსელი.

საერთოდ მომქმედი ქსელზე ჩასატარებელი სამუშაოების დროს ყოველთვის გასათვალისწინებელია წყლის ამოტუმბვითი სამუშაოები, რომლის ტუმბოს წარმადობა განისაზღვრება ქსელის დიამეტრისა და შესაძლო სამონტაჟო ჩამკეტი არმატურის დაზიანების შემთხვევაში დაღვრილი სითხის მასის შესაბამისად, უმეტეს შემთხვევაში წინასწარ შერჩეული პარამეტრები ვერ აკმაყოფილებს ფაქტიურ მოცულობებს, რის გამოც დასაშვებია მასში ცვლილებების შეტანა ზედამხედველი სამსახურის დამოწმებით.

რაც შეეხება გრუნტის წყლებს, ის დადგენილ უნდა იქნას წინა საპროექტო კვლევების დროს, როგორც დრენაჟის წყლების მოცულობის აგრეთვე ატმოსფერული ნალექების დროს შესაძლო გაზრდაზე, რომელიც როგორც პირველ შემთხვევაში ვერ იქნება ზუსტი, რის გამოც მისი მოცულობები დგინდება ფაქტიური სამუშაოების ხარჯზე.



წყალსადენისა და წყალარინების მილსადენების მოწყობის დროს წყლის ამოტუმბვა-დაგადების სამუშაოების წარმოების დროს გაითვალისწინეთ შემოსული წყლის მოცულობა და მისი შესაბამისი წარმადობის ტუმბო, დროებითი ბაიპასის მილის დიამეტრი, სიგრძედ მიიღეთ 50 მ, ხოლო დროის ხანგრძლივობა, წყალსადენის დროს 4 საათი და კანალიზაციის დროს ყოველ 50 მეტრზე 48 საათი



ფორმატი	სტადია	
A3	მ.პ.	1
პირობითი აღნიშვნები		
შენიშვნები		
შესრულების დროს ცვლილებების საჭიროების შემთხვევაში მიმართეთ საპროექტო სამსახურს		
2020		
 <p>გვამართავს უფრო მეტ წყალს</p> <p>გვამართავს უფრო მეტ წყალს</p>		
<p>შ.პ.ს. "გორკონი უოთერ ანდ შაუარი" თბილისი, კოსტავას I შესახვევი, №33 განყოფილება: ადმინისტრაციის და აკონსტრუქციის დეპარტამენტი-საპროექტო სამსახური</p>		
თარიღი		
ნახაზი		
ავარიის ადგილზე წყლის ამოტუმბვა-გადაგდება		
მასშტაბი	ფურცელი №	ფურცლეფი
-	გ-10	13

წყალსადენის პოლიეთილენის მილების ურთიერთ დაერთება

პოლიეთილენის მილების ურთიერთ შედუღება;

-პ.ე. მილების ურთიერთ შედუღება, ფიტინგებისა და სამონტაჟო არმატურის მოწყობა ხორციელდება თანმიმდევრობით და სხვადასხვა მეთოდით, მთავარია ნებისმიერ შემთხვევაში დაცულ იქნას მოსაწყობი მილის მახასიათებლებში მითითებული პროცედურები, უმთავრესად აუცილებელია დაცული და შერჩეულ იქნას შედუღების ტიპი, ტემპერატურა მილის მასალის შესაბამისად. ამის გარდა ნებისმიერ შემთხვევაში საჭიროა მოხდეს 2-3 წერტილის ტესტური შედუღება-გამოცდა, რის შემდეგაც შესაძლებელი იქნება მუშაობის გაგრძელება. შედუღების გარდა არსებობს შეწებვითი, ელ. ქუროებით და მექანიკური გადამყვანებით მილებისა თუ სამონტაჟო არმატურის ურთიერთ შეკავშირება.

-ნებისმიერი სამუშაოები რომელიც დაკავშირებულია მილსადენის მოწყობასთან უნდა ახორციელდეს სპეციალურად მომზადებული პერსონალი, წინააღმდეგ შემთხვევაში მისი მედეგობა ან კიდევ საექსპლუატაციო ხანგძლივობის დრო ვერ იქნება გარანტირებული.

(PE) პოლიეთილენის მილები და ფიტინგები უნდა შესრულდეს DIN 8074/75 და DIN 12201 მოთხოვნებით ან ექვივალენტური სტანდარტების შესაბამისად, ხოლო მაღალი სიმკრივის (PE) HDPE (SDR) მილები და ფიტინგები შესრულდეს DIN 16892 და DIN 16893 მოთხოვნებით ან ექვივალენტური სტანდარტების შესაბამისად.

-პოლიეთილენის მილების საექსპლუატაციო დროის ხანგძლივობას მისი საუკეთესო მახასიათებლების გარდა განსაზღვრავს ურთიერთ დაერთების ტიპები და შეერთების ხარისხი, კერძოდ შესაძლებელია მილების ურთიერთ დაკავშირება მოხდეს, შეწებვითი, ე. ქუროს და ურთიერთშედუღების მეთოდით, ნებისმიერ შემთხვევაში პირველ რიგში გასათვალისწინებელია მილის მასალა, შედუღების ტიპი, ატმოსფერული ტემპერატურა და მისი მოწყობის სტრუქტურა.

-მილსადენის ურთიერთ დაკავშირებამდე-როცა გადაწყდება შეერთების ტიპი აუცილებელია განხორციელდეს ტესტური იგივე დაერთებები, რისი დადებითი შედეგის შემდეგ შესაძლებელია განხორციელდეს გეგმური სახაზო დაერთებები.

-ნებისმიერი ურთიერთ დაერთებების ტიპები უნდა იქნას შერჩეული მილის მახასიათებლების მიხედვით, რაც თავისთავად გულისხმობს მისი მოწყობისთვის საჭირო და შესაბამის დანადგარებს თუ საშუალებებს, აუცილებელია მილსადენის ქარხნული საპასპორტო მონაცემები და მეთოდი ნებისმიერი დაერთებისადმი.

-პირობითად განვიხილოთ (PE) მილის ურთიერთ დაერთება შედუღების მეთოდით;

1.(PE) მილების ურთიერთშედუღების მეთოდით არის ყველაზე გავრცელებული თავისი ეკონომიურობით, მაგრამ მის შესრულებას თან ახლავს გაუთვალისწინებელი გარემოებები, როგორცაა (PE) სხვადასხვა მწარმოებლის მიერ მოწოდებული მილებსა თუ ფიტინგების დეტალები, ასეთ შემთხვევაში აუცილებელია სხვადასხვა მწარმოებლის მიერ მოწოდებული მასალის დეტალური შემადგენლობა და რეგლამენტი თუ რა ანალოგებთანაა შესაძლებელი ურთიერთდაერთება თავისი მეთოლოგიით.

2. შედუღების ნებისმიერი ადგილი უნდა იქნას შემოწმებული "შედუღების ხარისხზე", რომელიც ხორციელდება ინდივიდუალურად სამი მეთოდით; I-ვიზუალური.

II-ულტრა-ხმოვანით. III-რენტგენული მეთოდით, ამის გარდა ტესტური მონაკვეთი მოწმდება გაჭიმვაზე და რკალურ დუგზე.

-ნებისმიერ შემთხვევაში შედუღების ხარისხი უნდა აკმაყოფილებდეს მილის მახასიათებლებს.

-(PE) მილების ურთიერთშედუღება უნდა განხორციელდეს "Plastics pipes and fittings - Butt fusion jointing procedures for polyethylene (PE) pipes and fittings used in the construction of gas and water distribution systems" ISO 21307-2011-ის შესაბამისად, სადაც ფიტინგებზე ISO 8085-2, ჰაერგამტარებისთვის ISO 4437, წყალსადენი მილებისთვის ISO 4427, შედუღების დანადგარები ISO 12176-1, შედუღების პროცედურები ISO/TC 10839, ძირითადად აღნიშნული სტანდარტები ვრცელდება (PE) მილებზე, რომლის კედლის სისქე არ აღემატება 70 მმ, თუ ის იქნება 70 მმ-ზე მეტი, აუცილებელია კონსულტაცია მწარმოებელთან, როგორც შედუღების მეთოდზე ასევე შედუღების დანადგარზე.

ტესტური შემოწმების ნიმუში

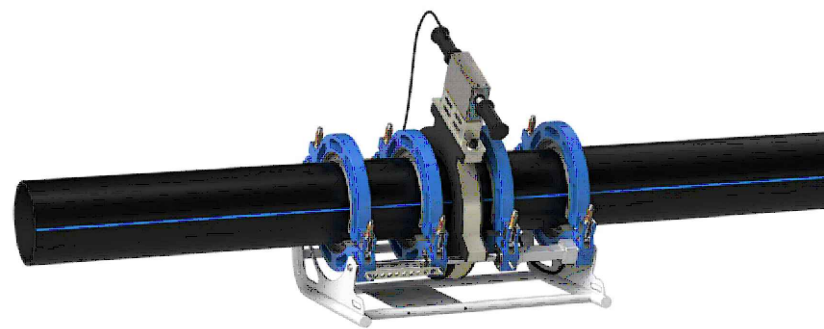

ვიზუალური დაკვირვების ნიმუში

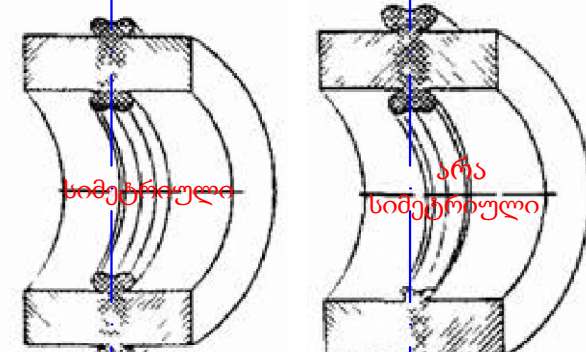

ელ. ქუროთი შემოწმების ნიმუში

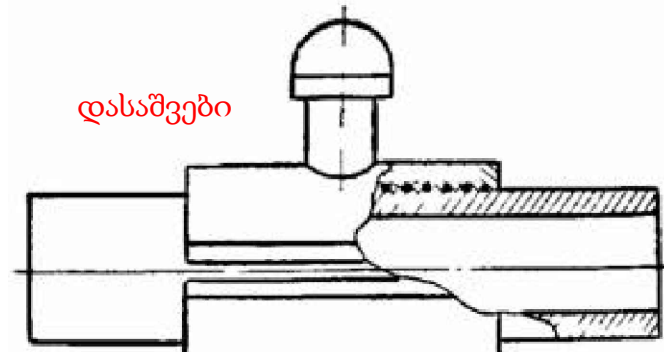

ელ. ქუროთი შემოწმების ნიმუში

ულტრა-ხმოვანი აპარატი

მაგნიტური აპარატი

რენტგენული აპარატი

ვიზუალურის შაბლონი

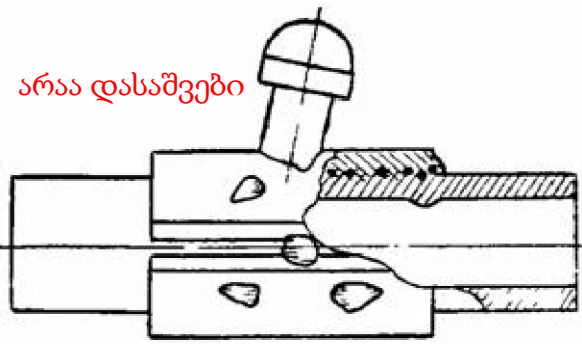

კომბინირებული შედუღების ხარისხის მაჩვენებელი აპარატურით შესაძლებელია შემოწმდეს ნებისმიერი მასალის მილსადენები

ფორმატი	სტადია	
A3	მ.პ.	1
პირობითი აღნიშვნები		
შენიშვნები		
შესრულების დროს ცვლილებების საჭიროების შემთხვევაში მიმართეთ საპროექტო სამსახურს		
2020		
 <p>გ.პ.ს. "გეოქონი ურთიერ ანდ შაუარი" თბილისი, კოსტავას I შესახვევი, №33 განყოფილება: აქსეპტაციისა და კონტროლის დაარსება-საპროექტო სამსახური</p>		
თარიღი		
ნახაზი		
სხვადასხვა მასალის მილების შედუღების ხარისხის შემოწმება		
მასშტაბი	ფურცელი №	ფურცლები
-	გ-11	13

საგზაო ასფალტის მოწყობის მეთოდი არასებულ და საპროექტო ჭების არსებობის დროს

საგზაო ასფალტის მოწყობა საპროექტო სარეაბილიტაციო მონაკვეთზე ექვემდებარება სპეციალურ რეგლამენტს, რომელიც მიზნათ ისახავს არსებულ ან ახალ სათვალთვალო ჭების გარშემო, როგორც მოტკეპნით ასევე ასფალტის დაგების მითითებებს, კერძოდ აუცილებელია მომქმედი თუ ახალი სათვალთვალო ჭების რგოლების სიმაღლე უნდა აიწიოს სხვა დამათებითი რგოლით მოსაწყობი გზის ნიშნულიდან მინიმუმ 500 მმ და თან მასზე მოეწყოს ან თავისივე სტანდარტული სახურავის ფილა ან უნდა მოხდეს ხელოვნური დროებითი ჰერმეტიკული დახურვა.

რეგლამენტით გათვალისწინებული მითითებები;

- 1.უკვე საგზაო ინფრასტრუქტურის მოწყობის ნიშნულამდე მოყვანილი სათვალთვალო ჭების რგოლის სიმაღლე აიწიოს გზის საბოლოო ნიშნულიდან მინიმუმ 500 მმ.
- 2.ჭების ჰერმეტიკული დახურვა მოხდეს ან სტანდარტული სახურავის ფილით ან დროებითი ხელოვნური საფარით.
- 3.საგზაო სამუშაოების დროს შეტანილი ინერტული მასალების გაშლა-განაწილება ჭის რგოლის გარშემო 200 მმ -ის დიამეტრზე უნდა მოხდეს ხელით.
- 4.მოტკეპნითი სამუშაოები ჭის რგოლის გარშემო 500 მმ -ის დიამეტრით, უნდა შესრულდეს ხელის ვიბრო მექანიზმით მისი იმდენჯერ გავლით რომელიც დააკმაყოფილებს გზისთვის გათვალისწინებულ მოტკეპნის ხარისხს.
- 5.პირველადი თუ მეორადი უხეში ასფალტის შრის დაგების შემთხვევაშიც, მოტკეპნითი სამუშაოები უნდა შესრულდეს მე-4 პუნქტის შესაბამისად.
- 6.ჭის სახურავი ფილის ზედა ნიშნული მყარად დარეგულირდეს ასფალტის ბოლო შრის ზედა ნიშნულამდე.
- 7.საბოლოო ასფალტის შრის ჭების სახურავ ფილაზე გადავლის შემდეგ, მოიჭრას ჩასასვლელი ხუფის პერიმეტრზე და იგივე წესით (პნ-4)-ის მიხედვით გაუკეთდეს მოტკეპნითი სამუშაოები.
- 8.დაუშვებელია მომქმედ თუ ახალი სათვალთვალო ჭების თავზე ვერტიკალურად ან გვერდიდან 500 მმ-ამდე საღზაო მძლავრი ტექნიკით სამუშაოების წარმოება.

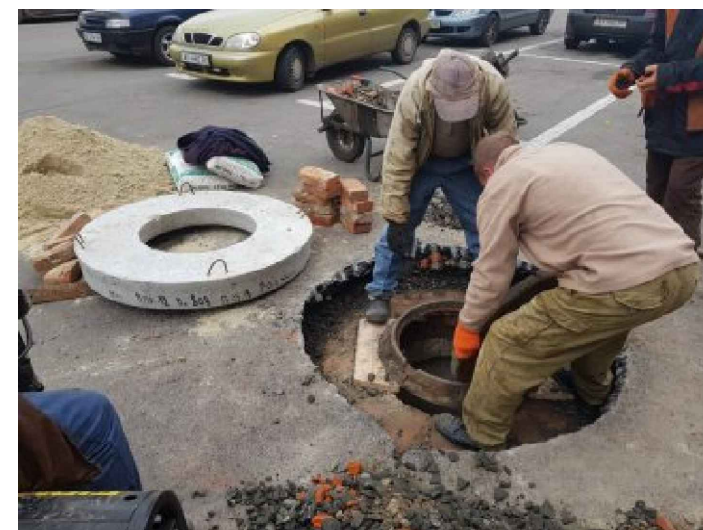
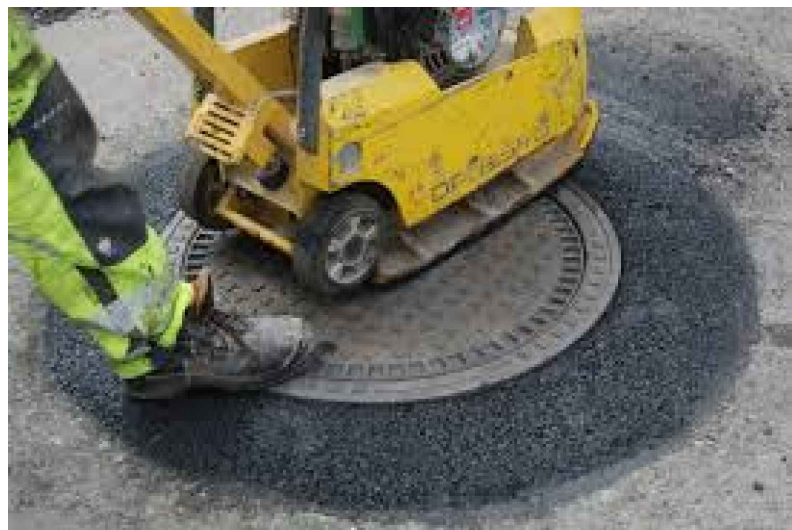

საგზაო ასფალტის მოწყობის სტანდარტები: СНиП II-K.3-62, СНиП 2.07.01-89, ГОСТ 22733-77, ISO 4389-84, ISO 9001-2000.

ფორმატი	სტადია	
A3	მ.პ.	1
პირობითი აღნიშვნები		
შენიშვნები		
შესრულების დროს ცვლილებების საჭიროების შემთხვევაში მიმართეთ საპროექტო სამსახურს		
2020		
<p>შ.პ.ს. "ჯორჯინი უოთერ ანდ შაუარი" თბილისი, კოსტავას I შესახვევი, №33 ბანკური ანგარიში: ღა პრაივტიზაციის ლეაგაზი-საპროექტო სამსახური</p>		
თარიღი		
ნაზახი		
საგზაო ასფალტის მოწყობის მეთოდი არასებულ და საპროექტო ჭების არსებობის დროს		
მასშტაბი	ფურცელი №	ფურცლეფი
-	გ-12	13

შედულების წერტილები ფოლადის მილსადენებში.
ძირითადი ტიპები, საპროექტო ელემენტები და ზომები
ISO 17659-2009; ISO 2046-73; ISO 6457-93

თანამედროვე შემდულებლები მილების შესადულებლად იყენებენ სამ ძირითად მეთოდს:

მექანიკური - ხახუნის ხარჯზე აფეთქების შედეგად

- თერმული - რომელიც ხორციელდება დნობის გზით, მაგალითად გაზის შედულებით, პლაზმური ან ელექტრო სხივით.
- თერმომექანიკური - ხორციელდება მაგნიტიურად კონტროლირებადი რკალით, პირაპირა კონტაქტის მეთოდით.

შედულების ნაკერის ტიპს, რომლებიც კლასიფიცირდება ოთხ მთავარ ჯგუფად: ჰორიზონტალური, ქვედა, ვერტიკალური და ზედა

შედულების ელექტროდის ტიპები ГОСТ 9467-75. (ერთგვაროვანის დროს)

АНО-1, АНО-5А, АНО-6М, АНО-17, ОЗС-6а, ОММ5, ОМ-6

АНО-3, АНО-4, АНО-4ж; АНО-13, АНО-14, АНО-18, АНО-20, МР-3, РБУ-4, РБУ-5, ОЗС-3, ОЗС-4, ОЗС-6, ЗРС-1; УОНИИ-13/55У, У340/55

სხვადასხვა ფოლადის მარკის შედულების ელექტროდები

Ст. 3, 10, 20	10Г2, 09Г2С	17ГС, 17Г1С, 15ГС, 16ГС	12Х1МФ, 15Х1МФ, 15Х1М1Ф	12Х18Н10Т, 10Х17Н13М3Т
Э42А	Э42А	Э42А	Э42А*	Э-10Х25Н13Г2
Э46А	Э50А	Э50А	Э-09МХ**	Э-11Х15Н25М6АГ2
Э50А	Э50А	Э50А	Э-09Х1М**	Э-10Х25Н13Г2
Э42А	Э50А	Э50А	Э50А**	АНЖР-2
Э50А	Э50А	Э50А	Э50А**	
Э42А			Э-09Х1МФ	
Э50А				

გამოყენებადი სტანდარტები:

ISO 17659-2009; ISO 2046-73; ISO 6457-93
ГОСТ 16037-80; ГОСТ 14098-91; ГОСТ 14098-2014;
ГОСТ 14098-85; ГОСТ Р 53192-2014;
ГОСТ 33976-2016; ГОСТ 16098-80; ГОСТ 16310-80;
ГОСТ Р 57180-2016; ГОСТ 3242-79;
ГОСТ 26388-84; ГОСТ 26389-84; ГОСТ 26294-84;
ГОСТ 19292-73; ГОСТ 23858-79

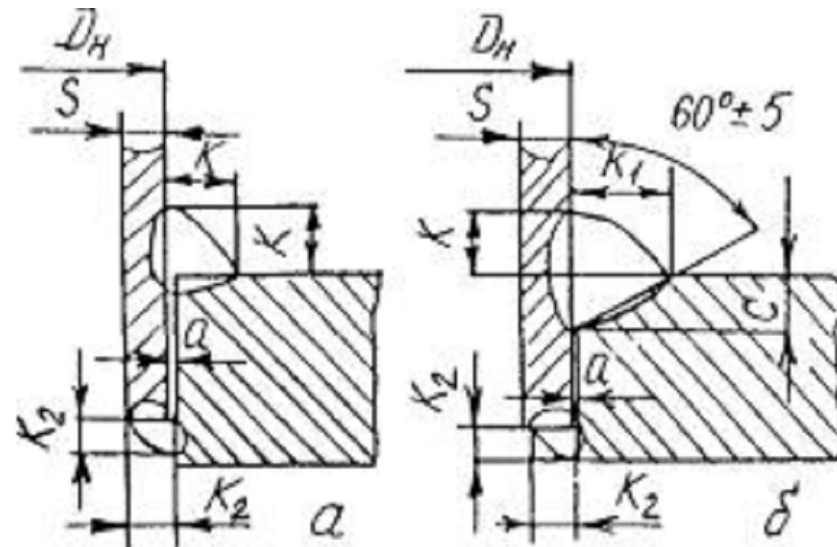
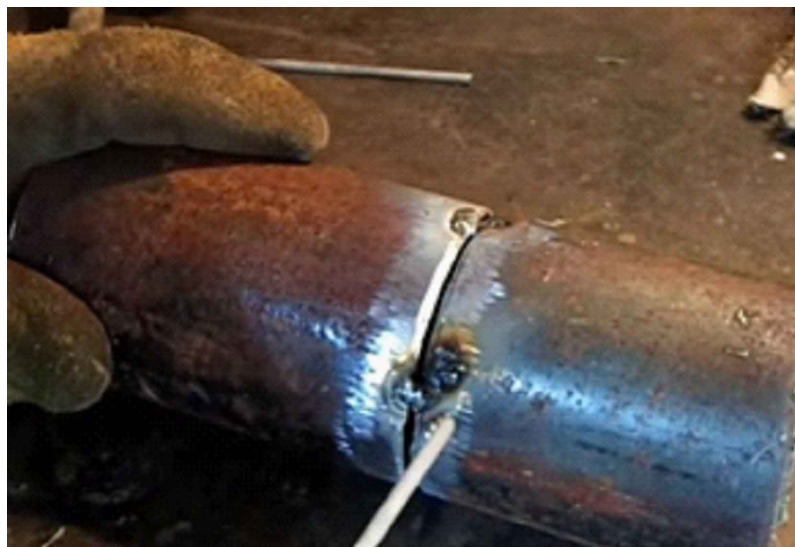

ფორმატი	სტადია	
A3	მ.პ.	1

პირობითი აღნიშვნები
სტანდარტების მოთხოვნები ვრცელდება ყველა სამონტაჟო სამუშაოებზე მათ შორის ტრანშეის მოჭრა ამოვსებაზე

შენიშვნები
შესრულების დროს ცვლილებების საჭიროების შემთხვევაში მიმართეთ საპროექტო სამსახურს

გვარამია ურთიერ ენდ შაუარი
თბილისი, კოსტავას I შესახვევი, №33
ბანკური აკრედიტაციის და პრაქტიკის
დაარსებები-საპროექტო სამსახური

თარიღი
ნაბაზი

ფოლადის მილების
შედულების მეთოდოლოგია

მასშტაბი	ფურცელი №	ფურცლები
-	გ-13	13